

CANTER

CARGO/EX



 **FUSO**



環境性能を磨いた、充実のキャンター。

企業経営を支えるトラックの次世代スタンダードを目指して、キャンターは進化を続けます。

エンジンのアップデートによる低燃費化、空力特性の改善を行い、

燃費向上による運用コスト削減に貢献。地球環境にも優しい走りを実現しています。

さらにドライバーが使い慣れたスマホアプリが使い、音声操作も可能な、Apple CarPlay®と

Android Auto™対応のセンターディスプレイをオプション設定しました。

導入から運用までの安心感、社会からの信頼性の高さなど、トラックに向けられたさまざまな

ご要望に応えることにより、より幅広い職業と作業内容に活躍できる、高い総合力が魅力のキャンターです。

CANTER®

新機能と充実の装備でビジネスの力になる。

- 新型4P10+エンジン採用
2025年度 重量車燃費基準 (JH25モード) 対応
- ATS (アフタートリートメントシステム)
- サイドパイザー標準装備
- 新型フロントバンパー採用
- EZGO® (イージーゴー)
(スタンダード、カスタムモデルのMT車に標準装備)
- LEDフォグランプ
(スタンダード、カスタムモデルに標準装備)
- 「Apple CarPlay®」「Android Auto™」対応
センターディスプレイ (全車にメーカーオプション)



*[表紙]写真はFBA20B21S00K、ボデーカラー(ナチュラルホワイト W31)、標準キャブ標準ルーフ。写真は合成です。
*[P02-03]写真左はFBA20B21S00K、ボデーカラー(ナチュラルホワイト W31)、標準キャブ標準ルーフ。写真は合成です。
写真右はFED90K73S00M、ボデーカラー(ウォームシルバー HA5)、EX拡張キャブハイルーフ。写真は合成です。
*Apple CarPlay®は、米国その他の国で登録されたApple Inc.の商標です。*Android Auto™は、Google LLCの商標です。
三菱ふそうトラック・バス株式会社は使用許諾の下でこれらのマークおよびロゴを使用しています。
*EZGO®は三菱ふそうトラック・バスの登録商標です。



誰もが安心して運転できるトラックであるために。
人と社会を事故から守る、先進の安全性能を装備。

* 写真はFEB50C21S00L、ボデーカラー(ナチュラルホワイト W31)、ワイドキャブ ハイルーフ。写真は合成です。

アクティブ・サイドガード・アシスト1.0 (Active Sideguard Assist[®]1.0) (スタンダード、カスタムモデルのDUONIC[®]2.0搭載車に標準装備^{*})
左折時の巻き込み事故のリスクを低減。

左折時や左車線へ車線変更する時に、車両の通過範囲を予測して範囲内にある障害物を側方ミリ波レーダーにより検出。助手席ドアピラー一部にある警報ランプの点灯およびブザーで警告します。衝突の危険が避けられないとシステムが判断した場合には、被害軽減ブレーキが作動して車両を緊急停止させ、衝突時の被害軽減を図ります。

- 一次警報: 走行中、左方向に歩行者や自動車を感知すると、助手席側ピラーのランプが「黄色」に点灯。
- 二次警報: その後に左方向へのハンドル操作や左折ウinker操作を行った場合、警報ランプが「赤色」に点灯しブザーが鳴る。
- ブレーキ作動: 警報音にもかかわらず、さらにハンドル左折操作が行われると被害軽減ブレーキが作動。

アクティブ・サイドガード・アシスト1.0検出イメージ



※ スタンダード、カスタムモデルのMT車は被害軽減ブレーキを除くアクティブ・サイドガード・アシストを標準装備。
* Active Sideguard Assist[®]は三菱ふそうトラック・バス株式会社の登録商標です。 * DUONIC[®]はDaimler Truck AGの登録商標です。



■アクティブ・サイドガード・アシスト1.0は、ドライバーの誤認防止を補助するもので、居眠り運転やわき見運転を可能にするものではありません。認識性能には限界があります。システムを過信せず、走行する時は必ず周囲の安全を確認し、安全運転を心掛けてください。

アクティブ・ブレーキ・アシスト5 衝突被害軽減ブレーキ (ABA[®]5 : Active Brake Assist 5)

車両や歩行者を検知して、衝突の回避や被害の軽減を支援。

前方認識カメラと高精度ミリ波レーダーにより前方の走行車両、静止車両、歩行者^{*1}を検知。衝突の危険を察知すると、状況に応じてドライバーに警報を発生し、ブレーキを自動的に作動させます^{*2}。

※1 動いている人のみ検知します。 ※2 作動には一定の条件があります。 * ABA[®]は三菱ふそうトラック・バス株式会社の登録商標です。

■前車や歩行者の状況、道路状況、天候、車両状態、ドライバーの運転状態などにより作動しない場合があります。詳しくは取扱説明書をご覧ください。 ■あらゆる状況で衝突を回避したり衝突被害を軽減するものではなく、その認識性能、制御性能には限界があります。走行する時は必ず周囲の安全を確認し、十分な車間距離を取ってください。

作動イメージ: 前方の車両や歩行者^{*3}を検知して、警報とブレーキ作動により衝突回避や衝突被害軽減を支援

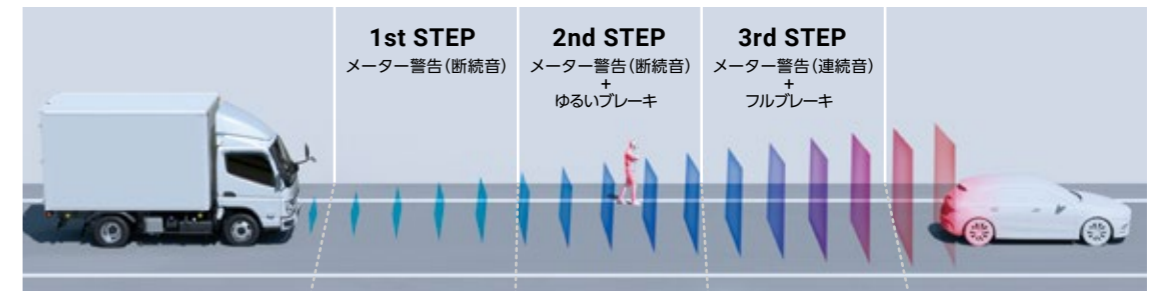

※3 歩行者は動いている人のみ検知し、図の1st STEP、2nd STEPでの対応となります。

車両安定性制御装置 (ESP[®] : Electronic Stability Program)

カーブでの横滑りや横転の回避をサポート。

車両姿勢を常にセンサーにより感知。カーブでの横滑り、横転などの危険が生じた場合、エンジン駆動力や、4輪のブレーキ力を最適に制御することで、車両姿勢を適正化して横滑りや横転の危険を回避できるようサポートします。

* 全車に標準装備。 * ESP[®]はMercedes-Benz Group AGの登録商標です。

ESP[®]は限界を超えた走行を可能にする装置ではありません。ESP[®]の効果はタイヤのグリップ力が限界を超えない範囲で発揮されます。ESP[®]を過信せず、滑りやすい路面やカーブの手前では十分減速して安全運転を心掛けてください。

滑りやすい路面状態のカーブで、横滑り、横転などの危険がある場合に回避をサポート。

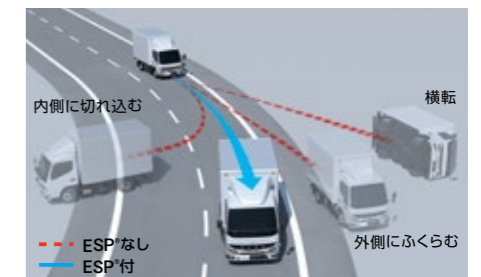

車線逸脱警報装置 (LDWS : Lane Departure Warning System)

車線を逸脱した場合、ドライバーに警報し事故の抑制をサポート。

高速道路などでウinker操作を行わず、車両が車線を逸脱した場合、ドライバーにブザーとフル液晶メーターで注意を喚起し、安全走行を促します。

■LDWSは、車速60km/h以上で作動します。詳しくは取扱説明書をご覧ください。
■LDWSは安全運転を補助するもので、居眠りやわき見運転を可能にする装置ではありません。また、降雪、積雪、冠水、逆光の時など白線や黄線が認識できない時および雨や霧などの視界不良時の運転の補助はできません。周囲の状況に応じてハンドル操作を行い、安全運転を心掛けてください。

車線を逸脱した場合、ドライバーに警報し、事故の抑制をサポート。



トラフィック・サイン・レコグニション 交通標識認識機能 (TSR : Traffic Sign Recognition)

交通標識を見落とさないようにサポート。

カメラが認識した前方の交通標識をフル液晶メーターに表示します。(認識する標識:制限速度/追越禁止/一時停止)

■トラフィック・サイン・レコグニション 交通標識認識機能(TSR)は、すべての状況で道路標識を認識できるものではありません。システムを過信せず必ずドライバー自身による確認を行ってください。



雨の日も、夜間も、輸送先へのあらゆる道をより安全に、確実に。

LEDヘッドライト*1 LEDサイドターンランプ(ドア側)*2 LEDフォグランプ
(LEDヘッドライト、LEDサイドターンランプ(ドア側)、LEDフォグランプはスタンダード、カスタムモデルに標準装備)

夜間や悪天候時の運転視界をサポート。

ヘッドライト、ドア側サイドターンランプ、フォグランプにLEDを採用しています。白く明るい光で夜間の良好な視界をサポート。さらに省電力・長寿命です。ヘッドライトには、光軸角度を調節するレベリングスイッチを装備しています。



※1 ハロゲンヘッドライトもオプションで設定(エコモデルはハロゲンヘッドライトを標準装備)。※2 キャンター-EXはバルブ仕様。

デイタイムランニングライト(DRL)

ヘッドライトオートライティングに加えDRL(常時点灯)を装備。

デイタイムランニングライト(DRL)を標準装備。昼間の運転でも常時点灯し、自車の被視認性を高めることにより安全走行をサポートします。

インテリジェント・ヘッドライト・コントロール(IHC: Intelligent Headlight Control)(スタンダード、カスタムモデルに標準装備)

ハイビームとロービームを自動でコントロール。

前方の交通状況や周囲の明るさを検知して、ハイビーム/ロービームを自動コントロール。街灯が無いなどの暗い道ではハイビームに、対向車や前走車がいるなど、周囲が明るい場所ではロービームに切り替わります。

■インテリジェント・ヘッドライト・コントロール(IHC)による自動切り替え制御は、状況により限界があります。常に周囲の状況を確認し、必要に応じて手動で切り替え操作を行ってください。

LEDリヤコンビネーションランプ(全車にメーカーオプション)

こだわりのテールデザイン。

個別のランプ機能をひとつにまとめた一体感のあるフォルム。LEDによる鮮やかな発光を活かし、ボデーとの相性も考慮した洗練されたデザインです。

* ハロゲンヘッドライトをオプションでご用意しています。
※ ランプは撮影のために点灯させています。



リヤビューカメラ

後方の視認性向上。

車両後方のカメラ映像をルームミラーの位置に設置したモニターに表示。後方視界を確保し、後退時の事故のリスクを減らします。

■リヤビューカメラで映る画像は実際の目視と異なる場合があります。本装置による情報を過信せず、運転者は常に周囲の状況を把握し、安全運転を心掛けてください。



アクティブ・アテンション・アシスト[アドバンスト・運転注意力モニター](Active Attention Assist®)
(スタンダード、カスタムモデルにメーカーオプション)

運転時の注意力低下を警告。

運転時の操舵量や蛇行率、平均車速など、運転状態をモニターし、さらに顔認識カメラによりドライバーのわき見やまぶたの動きを感知。注意力低下を高精度に分析し、警告を行います。

* Active Attention Assist®は三菱ふそうトラック・バス株式会社の登録商標です。

■アクティブ・アテンション・アシストは、運転注意力の低下をドライバーに知らせ、安全運転を補助するシステムです。過信せず、運転中は必要に応じて適度な休息を取ることにより、安全運転を心掛けてください。なお低速運転走行時は作動しません。



助手席大型2面式ミラー(電動格納式/手動格納式)(ダブルキャブ車を除く全車にメーカーオプション®)

車両左側方を下部の広角ミラーでワイドに映し出し視界を広げます。左折時の巻き込み事故抑制に貢献し、車線変更の際にも安全をアシストします。

※一部の車両では搭載不可となります。該当型式につきましては、最寄りの三菱ふそう販売店へお問い合わせください。

助手席大型2面式ミラー
(電動格納式)



ブレーキ摩耗インジケーター(スタンダード、カスタムモデルに標準装備)

ブレーキパッドが過度に摩耗するとパッド内のセンサーが反応し、メーター内のインジケーターが点灯します。

ヒルスタートアシスト機能(DUONIC®2.0搭載車に標準装備)

坂道発進の際、ブレーキペダルからアクセルペダルへ足を移す間も制動力を一時的に保持。車両の後退を抑えます。

* DUONIC®はDaimler Truck AGの登録商標です。

ヒルスタートアシスト機能 * 写真はイメージです。



ブレーキオーバーライドシステム(ブレーキ優先制御)

アクセルペダルを踏んだままブレーキペダルを踏むと、ブレーキが優先される誤操作回避用システムです。

* 先にブレーキペダルが踏まれた状態でアクセルペダルを踏んだ場合は、特別な制御は行いません。

より強く、よりクリーンに。
新たな技術を注ぎ込んだ新型エンジン。



4P10+

3.0 DOHC 16VALVE INTERCOOLER TURBO

4P10+エンジン (直4インタークーラーターボ) 総排気量:2.998L

4P10+ (T1)	81kW(110PS) / 2,130rpm 430N・m(43.8kgf・m) / 1,600rpm
4P10+ (T2)	96kW(130PS) / 2,130rpm 430N・m(43.8kgf・m) / 1,600~2,130rpm
4P10+ (T4)	110kW(150PS) / 2,440rpm 430N・m(43.8kgf・m) / 1,600~2,440rpm
4P10+ (T6)	129kW(175PS) / 2,860rpm 430N・m(43.8kgf・m) / 1,600~2,860rpm



4P10+(プラス)エンジン

環境性能を磨き、新重量車燃費基準をクリア。

走行性能に加え、優れた経済性や安定稼働を支える信頼性を磨き抜きました。エンジンオイルの容量増加をはじめ、ピストンリング、インジェクター、ターボチャージャー、排気後処理装置など、エンジンの各部をブラッシュアップ。高い動力性能、環境性能、経済性と、優れた耐久性、信頼性を実現し、JH25モードによる重量車燃費基準をクリアしています。

オイル管理がしやすいインジケーター

エンジンオイルの状態をすぐに確認できるインジケーターをメーター内に設定しています。



九都県市指定低公害車
[H21基準超低公害車]



2025年度
燃費基準達成車



2025年度
燃費基準105%達成車

高度な車載式故障診断装置 (J-OBDII)

高度に精密化している排出ガス低減技術に対応。万一の異常発生時には警報表示を行い、その故障内容をシステム内に記憶保持します。

BlueTec®テクノロジー

3つの技術を融合させ、低燃費と環境性能を高い次元で両立。

BLUETEC

環境性能を磨いた4P10+エンジンに、排出ガス中のPMを大幅に低減する再生制御式DPF®と、排出ガス中のNOxをAdBlue®(尿素水)を噴射し化学反応で分解するBlueTec®排気後処理装置を組み合わせた「BlueTec®テクノロジー」を搭載。JH25モードによる重量車燃費基準の達成に寄与し、燃料消費の抑制によるCO2排出量の削減にも貢献しています。

* DPF®は三菱ふそうトラック・バスの登録商標です。 * BlueTec®はMercedes-Benz Group AGの登録商標です。
* AdBlue®、アドブルーは、ドイツ自動車工業会の登録商標です。

デュアルクラッチ式AMT「DUONIC®2.0」

変速ショックのない力強い走りを実現。

デュオニック
DUONIC 2.0

2つのクラッチを瞬時に切り替えることで動力伝達効率を最大限に高め、優れた燃費性能と、2ペダルのイージードライブを実現。オートマチック限定免許で運転でき、運転の疲労軽減にも貢献します。シフト操作で走るマニュアルモードへの切り替えも可能です。

■クリープ機能: プラットホーム付けなどの微速走行をスムーズに。

■P(パーキング)レンジ*: 駐車時にトランスミッション内部のギヤをロックできます。

■クラッチ・メンテナンスフリー*: 定期的なクラッチ交換が不要です。

*1 駐車の際は、先にパーキングブレーキレバーを引いて、必ずPレンジへシフトするようにしてください。

*2 ATF(オートマチックトランスミッションの作動油)の交換は必要です。

* AMT: Automated Manual Transmission(機械式オートマチックトランスミッション)

* DUONIC®はDaimler Truck AGの登録商標です。



エコモード

通常走行はエコモードにより、燃費向上とCO2削減に貢献します。



新時代のトラックにふさわしい、機能美が光る内装デザイン。

ダッシュボードから左右の乗降グリップにかけて流れるようなラインは、洗練されたアクティブ感を表現。見た目の一体感とともに、乗り降りのしやすさをサポートします。新搭載の視認性に優れた10インチ液晶メーターは、ステアリングホイール上のボタンで操作が可能。さらに画面のタッチ操作が可能なセンターディスプレイ*など、美しさと使いやすさを融合させました。新時代のトラックにふさわしいモダンな内装デザインを実現しています。

* 写真はすべてワイドキャブ ハイルーフ。 ※ センターディスプレイ、アクティブ・アテンション・アシストはメーカーオプション。
* ステアリングスイッチ(左側)のハンズフリー通話は、センターディスプレイ(メーカーオプション)を選択すると装備されます。

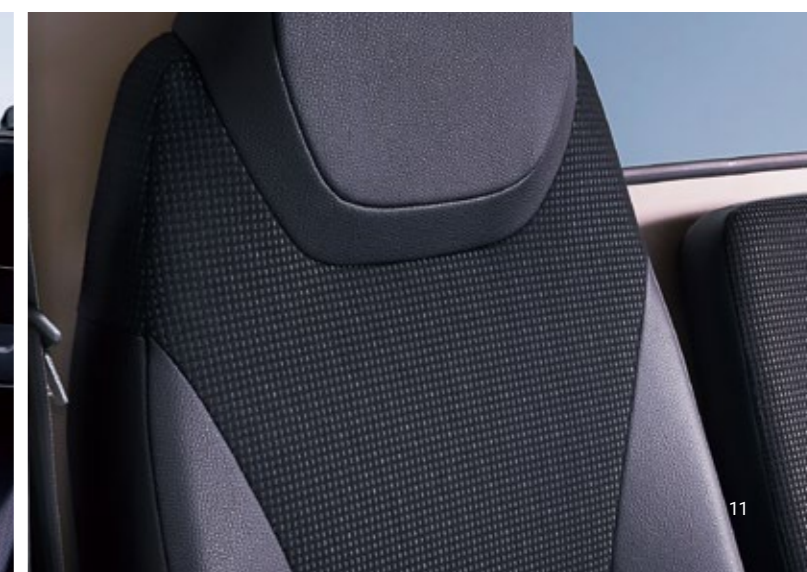

忙しい毎日の運行をサポートする、優れた操作性と快適性。

フル液晶メーター

走行状況を一目で把握できます。

視認性とユーザーインターフェイスに優れた10インチのフル液晶ディスプレイを装備。走行状況を一目で確認することができます。車両の情報を確認したり機能の設定を変更できるマルチインフォメーションディスプレイも内蔵しています。ステアリングスイッチと連動して、メニュー画面の表示やシステム変更などの設定が可能です。



ステアリングスイッチ

ステアリングから手を離さず簡単に操作できます。

※ センターディスプレイ(メーカーオプション)を選択すると装備されます。
センターディスプレイのメニュー選択、オーディオの音量調整、フル液晶メーター内のメニュー選択、ハンズフリー通話(左側)*が、ステアリングから手を離すことなく操作可能です。



センターディスプレイ(全車にメーカーオプション)

さまざまな情報を集中表示する「Apple CarPlay®」「Android Auto™」に対応。

7インチのタッチスクリーン式マルチインフォメーションディスプレイを装備。iPhoneやAndroid™スマートフォンをBluetooth®接続してハンズフリー通話、音楽再生が可能です。また、「Apple CarPlay®」あるいは「Android Auto™」に対応しています。

*Apple CarPlay®は、米国その他の国で登録されたApple Inc.の商標です。
*Android Auto™は、Google LLCの商標です。
*Bluetooth®ワードマークおよびロゴはBluetoothSIG, Inc.の商標です。
三菱ふそうトラック・バス株式会社は使用許諾の下でこれらのマークおよびロゴを使用しています。

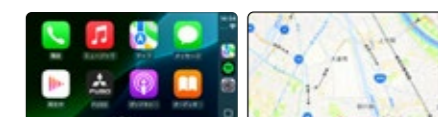

Apple CarPlay®



Android Auto™

FUSOイージーアクセスシステム

乗り降りを繰り返す配達業務などに便利です。

FUSOイージーアクセスキーをポケットの中などに入れたまま、ドアノブにあるロック/アンロックスイッチを押すだけでドアの施錠・解錠ができます。また、リモコン操作による施錠・解錠も可能。街中での配達など、乗り降りや始動・停止を繰り返す業務で便利です。

盗難防止も考慮したシステム

イモビライザー(盗難防止装置)機能も装備。万一の電池切れに備えて、メカニカルキーも用意されています。

* FUSOイージーアクセスキーが作動範囲にあっても、ドアガラスやハンドルに近過ぎるなどの場合、正しく作動しない場合があります。詳しくは取扱説明書をご覧ください。* 挿込み型医療機器(例として挿込み型心臓ペースメーカー、挿込み型除細動器(ICD)など)を使用している方は、本システムのアンテナから22cm以内に近づかないようにしてください。ご使用の医療機器の作動に影響を与える恐れがあります。詳しくは最寄りの三菱ふそう販売店にご相談ください。

FUSOイージーアクセスキー



ロック/アンロックスイッチ(ドアノブ)



エンジンスイッチ

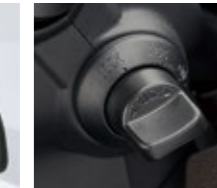

* 写真はすべてワイドキャブ・ハイルーフ、センターディスプレイ、アクティブ・アテンション・アシストはメーカーオプション。
* ステアリングスイッチ(左側)のハンズフリー通話は、センターディスプレイ(メーカーオプション)を選択すると装備されます。



スタンダード／カスタム／エコ、用途と好みで選べるキャブグレード。

STANDARD



* 写真はすべてFEB50C21S00L、ボデーカラー(ナチュラルホワイト W31)、ワイドキャブ ハイルーフ、アクティブ・アテンション・アシストはメーカーオプション。写真は合成です。

CUSTOM (オプション)



* 写真はすべてFBA20B21S00K、ボデーカラー(ナチュラルホワイト W31)、標準キャブ 標準ルーフ。写真は合成です。
* ステアリングスイッチ(左側)のハンズフリー通話は、センターディスプレイ(メーカーオプション)を選択すると装備されます。
* センターディスプレイ、アクティブ・アテンション・アシストはカスタム(オプション)に含まれません。別途注文となります。

カーゴ スタンダード主要装備

- LEDヘッドライト¹
- LEDフォグランプ
- インテリジェント・ヘッドライト・コントロール
- オートライト/デイトタイムランニングライト
- 運転席アームレスト²
- オーバーヘッドシェルフ(運転席)
- センタートレイ、マガジンラック^{*1}
- FUSOイージーアクセスシステム
- トラックコネクト
- アクティブ・サイドガード・アシスト (MT車)^{*2}
- アクティブ・サイドガード・アシスト1.0 (DUONIC 2.0搭載車)^{*2}
- リヤビューカメラ
- 電気式ブレーキパッド摩耗インジケーター
- Bluetooth®対応AM/FMラジオ



^{*1} オプションのビニールレザーシートを選択すると、センタートレイ、マガジンラックは装着されません。 ^{*2} 車型により設定が異なります。
* Bluetooth®ワードマークおよびロゴは登録商標であり、Bluetooth SIG, Inc. が所有権を有します。三菱ふそうトラック・バス株式会社は使用許諾の下でこれらのマークおよびロゴを使用しています。

カーゴ カスタム専用装備(オプション)

- フロアカーペット(カットパイル)
- 運転席ランバーサポート付シート
- 運転席磁気サスシート(ワイドキャブ車、EX)
- 助手席側サンバイザー
- LED室内灯
- フルオートエアコン¹
- ステップランプ
- メッキ仕様(グリル/バンパー/コーナパネル)²
- 助手席オーバーヘッドシェルフ



* ダブルキャブ車にカスタムの設定はありません。カスタム(オプション)専用装備は注文時にお受けします。

ECO



*写真はすべてFBA20B21S00K、ボデーカラー(ナチュラルホワイト W31)、標準キャブ 標準ルーフ。写真は合成です。

カーゴ エコ主要装備

- ハロゲンヘッドライト¹
- 室内セミトリム
- ファブリックシート(エコモデル専用生地)
- 非可倒式パーキングレバー
- 可聴式ブレーキパッド摩耗インジケーター
- Bluetooth®対応AM/FMラジオ



*トラックコネク、アクティブ・サイドガード・アシスト、アクティブ・サイドガード・アシスト1.0、ドア付灰皿は非装着です。
* Bluetooth®ワードマークおよびロゴは登録商標であり、Bluetooth SIG, Inc. が所有権を有します。三菱ふそうトラック・バス株式会社は使用許諾の下でこれらのマークおよびロゴを使用しています。

ビジネスに最適な車種を選べる充実したバリエーション。

カーゴ キャブバリエーション

■ キャブタイプの選択



シングルキャブ (乗車定員3人)



ダブルキャブ (乗車定員6~7人)

■ キャブ幅とルーフ高の選択

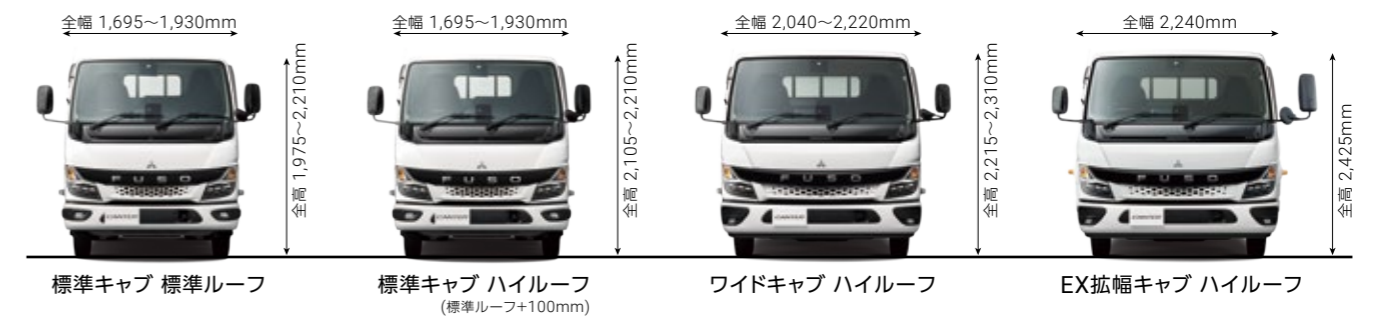

■ 駆動方式の選択



2WD [4×2]



4WD [4×4]

カーゴ シート生地バリエーション



ファブリック
[ダンプ、特装専用シャシを除く]



ファブリック
[エコモデルに設定]

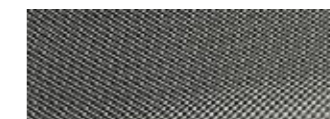

ビニールレザー
[ダンプ、特装専用シャシに設定/スタンダードにオプション]

カーゴ ボデーカラーバリエーション

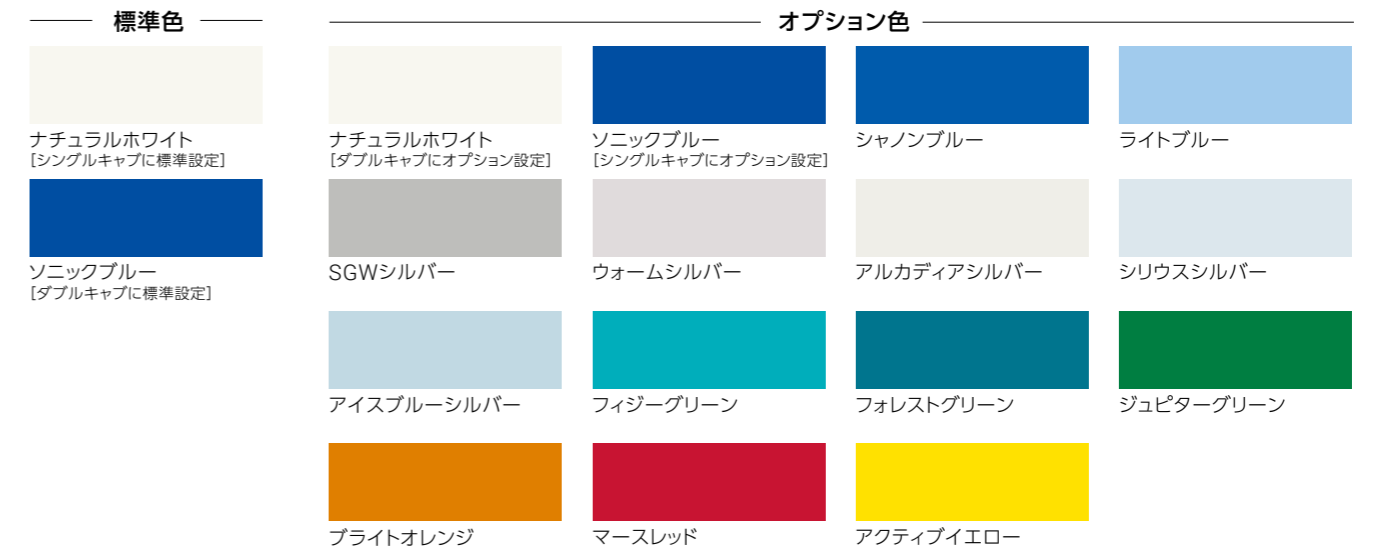

使いやすい機能や装備が日々の業務をサポート。

車両の稼働状況を「見える化」する、トラックコネクト。



センタートレイ、マガジンラック
(エコモデルを除く)



LEDルームランプ



インパネトレイ(スタンダード、エコモデル)



マニュアルエアコン(スタンダード、エコモデル)



オーバーヘッドシェルフ(運転席側)
(エコモデルを除く)



ドアポケット(運転席側・助手席側)



Bluetooth®対応AM/FMラジオ、
DINスペース



グローブボックス(助手席)



グローブボックス(中央)



USB(Type-A)
(センターディスプレイ装着車のみ)



カード入れ



コートハンガー



乗降グリップ



フロアコンソール(ワイドキャブ)



小型フロアコンソール

TRUCKCONNECT

Truckconnect®は、稼働中の車両情報をインターネット経由でリアルタイムにチェックできるテレマティクスサービスです。トラックが発信する情報は、モバイル回線を経由してFUSOデータベース(クラウド)に蓄積。お客様がPCやスマートフォンなどで専用ページにアクセスすれば、車両の現在地や運行状況を把握できます。たとえば、車両トラブル時のスピード対応、業務効率の改善、危険運転の予防など、ビジネスシーンで幅広く活用できます。



車両の位置・軌跡状況把握

稼働車両のリアルタイムな現在位置を地図に表示。それまでの稼働経路や駐車した時間など、車両の軌跡を把握できます。



車両管理

車両の稼働状況を把握できる「車両管理」機能が進化。過去と今月の走行時間やアイドリング時間などを比較できます。



安全運転情報

急発進、急制動などを感知して、危険運転の傾向がある場合に画面上に表示します。



遠隔診断

エンジンの故障を知らせるDTC(診断トラブルコード)を検出してリアルタイムに通知します。



燃費情報

燃費の推移を日にちごとや月単位で把握。また、燃費の自動計算により燃費のデータをそのつど集計。データのダウンロードも可能です。



エリア管理

事前に登録した特定のエリアに入出入りすると、リアルタイムに通知。車両の運用プロセスの改善や業務の効率化に貢献します。

* トラックコネクト用通信端末を標準装備。(エコモデルを除く) * テレマティクスによる各種サービスは専用コールセンター(Customer Assistance Center: CAC)が24時間365日対応します。* トラックコネクトをご使用になる際は、三菱ふそうへのお申し込みが必要です。申し込み後に発行されるアクセス用IDとパスワードを三菱ふそうよりお客様へご連絡後、お客様のPCやスマートフォンからご利用が可能となります。詳しくは最寄りの三菱ふそう販売店にご相談ください。* Truckconnect®は三菱ふそうトラック・バスの登録商標です。

装備品一覧表

●：標準装備 ○：メーカーオプション（ご注文時にお受けします） ▲：メーカー＆ディーラーオプション -：設定なし、対象外

項目	クラス	標準キャブ 1.45～4トン			ワイドキャブ 2～4.9トン			EX 4～4.6トン			
		グレード			グレード			グレード			
		スタンダード	カスタム (オプション)	エコ モデル	スタンダード	カスタム (オプション)	エコ モデル	スタンダード	カスタム (オプション)	エコ モデル	
外装品	ライティングシステム	LED ヘッドライト	●	●	-	●	●	-	●	●	-
		ヘッドライトオートライティング / デイタイムランニングライト	●	●	●	●	●	●	●	●	●
		ハロゲンヘッドライト	○	-	●	○	-	●	○	-	●
		LED ポジションランプ	●	●	●	●	●	●	●	●	●
		LED サイドターンランプ (EX はバルブ)	●	●	●	●	●	●	●	●	●
		LED フォグランプ	●	●	○	●	●	○	●	●	○
		LED リヤコンビネーションランプ	○	○	○	○	○	○	○	○	○
視界	ウォッシャー内蔵式ワイパー	●	●	●	●	●	●	●	●	●	
	可変間欠ワイパー	●	●	●	●	●	●	●	●	●	
	複合曲面サイドミラー (左右)	●	●	●	●	●	●	●	●	●	
	手動格納式ミラーステー (左右 / EX は運転席側のみ)	●	●	●	●	●	●	●	●	●	
	電動格納式ミラーステー (助手席側のみ) <途中停止&オート格納可能>	○*1	○	○	○*1	○	○	●	●	●	
	電動格納式リモコンミラーステー (運転席・助手席側とも) <左右独立格納可能> (ヒーター付)	○*2	○	○	○	○	○	-	-	-	
	助手席大型サイドミラー ※3 (電動格納式)	○	○	○	○	○	○	○	○	○	
	助手席大型 2面式ミラー ※3 (電動格納式 / 手動格納式)	○	○	○	○	○	○	○	○	○	
	リヤビューカメラ	●	●	●	●	●	●	●	●	●	
	エクステリア	メッキグリル	-	●	-	-	●	-	-	●	-
メッキバンパー	-	●	-	-	●	-	-	●	-		
メッキコーナーパネル	○	●	-	○	●	-	○	●	-		
その他	スプラッシュシールド <4WD 車は標準装備>	○	○	○	○	○	○	○	○	○	
内装品	シート	磁気サスシート	-	-	-	●	-	-	●	-	
		アームレスト	●	●	-	●	●	-	●	●	
		運転席 高さ調整式シートベルトアンカー	●	●	●	●	●	●	●	●	
		EA&プリテンショナー付3点式ELRシートベルト	●	●	●	●	●	●	●	●	
	メーター	助手席 3点式ELRシートベルト、中央席2点式シートベルト	●	●	●	●	●	●	●	●	
		液晶メーター	●	●	●	●	●	●	●	●	
	運行管理	トラックコネク	●	●	-	●	●	-	●	●	
		フリートマネジメントシステム	○	○	○	○	○	○	○	○	
		レボタコグラフ ※4	○	○	-	○	○	-	-	-	
	操作系	タコグラフ	▲	▲	▲	▲	▲	▲	▲	▲	
		チルト & テレスコピックステアリング	●	●	●	●	●	●	●	●	
		パワーステアリング	●	●	●	●	●	●	●	●	
		インパネシフト	●	●	●	●	●	●	●	●	
	空調	可倒式パーキングブレーキレバー	●	●	-	●	●	-	●	●	
		リヤヒーター (ダブルキャブ車のみ)	●	-	●	●	-	●	-	●	
マニュアルエアコン		●	-	●	●	-	●	-	●		
オーディオ	フルオートエアコン	-	-	-	-	-	-	-	-		
	デュアルエアコン (ダブルキャブ車のみ) <4WD 車は除く>	○	-	-	○	-	-	-	-		
ドア	Bluetooth®対応オーディオ	●	●	●	●	●	●	●	●		
	センターディスプレイ	○	○	○	○	○	○	○	○		
その他	マニュアルウインドウ (ダブルキャブ車のリヤ)	●	-	-	●	-	-	-	-		
	パワーウインドウ (フロントのみ)	●	●	●	●	●	●	●	●		
	サイドドアビーム付ドア (左右フロントのみ)	●	●	●	●	●	●	●	●		
	FUSO イージーアクセスシステム	●	●	●	●	●	●	●	●		
	ドア灰皿 (運転席・助手席側とも)	●	●	-	●	●	-	●	●		
ドアポケット (運転席・助手席側とも)	●	●	●	●	●	●	●	●			
左右ステップランプ	-	●	-	-	●	-	-	●	-		

※1 4WDのダブルキャブ車は標準装備。
 ※2 ダブルキャブ・4WD車を除く。
 ※3 ダブルキャブ車を除く。「助手席大型サイドミラー、助手席大型2面式ミラー (電動格納式、手動格納式とも)」については、一部の車両では搭載不可となります。該当型式につきましては、最寄りの三菱ふそう販売店へお問い合わせください。
 ※4 一部の車両では搭載不可となります。該当型式につきましては、最寄りの三菱ふそう販売店へお問い合わせください。

●：標準装備 ○：メーカーオプション（ご注文時にお受けします） ▲：メーカー＆ディーラーオプション -：設定なし、対象外

項目	クラス	標準キャブ 1.45～4トン			ワイドキャブ 2～4.9トン			EX 4～4.6トン			
		グレード			グレード			グレード			
		スタンダード	カスタム (オプション)	エコ モデル	スタンダード	カスタム (オプション)	エコ モデル	スタンダード	カスタム (オプション)	エコ モデル	
内装品	インテリア	ファブリックシート	●	●	●*5	●	●	●*5	●	●	●*5
		ビニールレザーシート ※6	○	-	○	○	-	○	○	-	○
		フロアカーペット (カットパイル)	-	●	-	-	●	-	-	●	-
		フロアカーペット (ニードルパンチ)	●	-	●	●	-	●	●	-	●
		ビニールレザーマット (ダンブ・特装専用シヤシは標準)	○	-	○	○	-	○	○	-	○
		オーバーヘッドシェルフ (運転席側のみ)	●	●	-	●	●	-	●	●	-
		インパネトレイ	●	●	●	●	●	●	●	●	●
		ユーティリティボックス	●	●	●	●	●	●	●	●	●
		運転席シートバックポケット	●	●	●	●	●	●	●	●	●
		カップホルダー	●	●	●	●	●	●	●	●	●
		小型フロアコンソール (袋フック付) (ダブルキャブ車・2名定員仕様を除く)	●	●	●	●	●	●	●	●	●
		大型フロアコンソール	-	-	-	-	●	-	-	●	-
		センタートレイ ※8	●	●	-	●	●	-	●	●	-
		マガジンラック ※6	●	●	-	●	●	-	●	●	-
		ロアポケット (中央・助手席)	●	●	●	●	●	●	●	●	●
ドアポケット (運転席・助手席)	●	●	●	●	●	●	●	●	●		
運転席側サンバイザー	●	●	●	●	●	●	●	●	●		
助手席側サンバイザー ※7	○	●	○	○	●	○	○	●	○		
フットレスト (DUONIC 2.0 車のみ)	●	●	●	●	●	●	●	●	●		
乗降グリップ (運転席・助手席)	●	●	●	●	●	●	●	●	●		
LED ルームランプ	●	●	●	●	●	●	●	●	●		
LED 室内灯 (ダブルキャブ車を除く)	○	●	○	○	●	○	○	●	○		
メカニズム	安全	アクティブ・サイドガード・アシスト (MT車のみ) アクティブ・サイドガード・アシスト 1.0 (DUONIC 2.0車のみ) ※8, ※9	●	●	-	●	●	-	●	●	-
		トラフィック・サイン・レコグニション	●	●	●	●	●	●	●	●	
		アクティブ・アテンション・アシスト	○	○	-	○	○	-	○	○	
		車線逸脱警報装置 (LDWS)	●	●	●	●	●	●	●	●	
		運転席 SRS エアバッグシステム	●	●	●	●	●	●	●	●	
		助手席 SRS エアバッグシステム ※7	○	○	-	○	○	-	○	○	
		シートベルト非着用警告灯・警告音 (運転席)	●	●	●	●	●	●	●	●	
		燃料残量警告灯	●	●	●	●	●	●	●	●	
		エンジンオイルレベル警告灯	●	●	●	●	●	●	●	●	
		キャブチルト警告灯 (ダブルキャブ車を除く)	●	●	●	●	●	●	●	●	
		イモビライザー	●	●	●	●	●	●	●	●	
		電気式ブレーキパッド摩耗インジケーター	●	●	-	●	●	-	●	●	-
		ブレーキ	アクティブ・ブレーキ・アシスト 5 衝突被害軽減ブレーキ	●	●	●	●	●	●	●	●
		エキゾーストブレーキ	●	●	●	●	●	●	●	●	
		総輪ディスクブレーキ	●	●	●	●	●	●	●	●	
ABS + EBD	●	●	●	●	●	●	●	●			
ブレーキオーバーライドシステム	●	●	●	●	●	●	●	●			
EZGO (イージーゴー) (MT 車のみ)	●	○	○	●	○	○	●	○			
メカニズム	DUONIC 2.0 (デュアルクラッチ式 AMT) [ヒルスタートアシスト機能付]	●	●	●	●	●	●	●	●		
	車両安定性制御装置 (ESP®)	●	●	●	●	●	●	●	●		
	ISS (アイドリングストップ & スタートシステム)	●	●	●	●	●	●	●	●		
	液体封入式キャブサスペンション (ダブルキャブ車を除く)	●	●	●	●	●	●	●	●		
	LSD (リミテッド・スリップ・デフ)	○	○	○	○	○	○	○	○		
	12V-140A オルタネーター	●*10	●*10	○	-	-	-	-	-		
	24V-80A オルタネーター	●*11	●*11	●	●	●	●	●	●		
キー付燃料タンクキャップ	●	●	●	●	●	●	●	●			
ヒーター付フェューエルフィルター&大容量バッテリー	○	○	○	○	○	○	○	○			

※5 エコモデル専用生地となります。
 ※6 ビニールレザーシートを選択すると、センタートレイ、マガジンラックは装着されません。
 ※7 EA&プリテンショナー付3点式ELRシートベルトとSRSエアバッグシステム、および助手席側サンバイザーはセットオプション。ただし、助手席側サンバイザーのみのオプションも設定されています。
 ※8 レスオプションも設定。 ※9 ローダダンブ、4トン積ダンブ、4WD車、キャブバッククレーン車には装備されません。
 ※10 4P10(T1)エンジン <81kW(110PS)>搭載車のみ。 ※11 4P10(T1)エンジン<81kW(110PS)>搭載車を除く。
 *ダブルキャブ車、FEB90車にカスタム(オプション)の設定はありません。
 ●「メーカーオプション」はご注文時にお受けします。メーカーの工場では装着するため、ご注文後はお受けできませんのでご了承ください。また「メーカー＆ディーラーオプション」はご注文後もお受けしますが、「メーカーオプション」と形状が異なる場合があります。
 ●車種により装着できない装備や組み合わせ装備ができない場合があります。また、オプションは納期に時間がかかる場合があります。詳しくは最寄りの三菱ふそう販売店へお問い合わせください。

カーゴ ボデーバリエーション

標準キャブ・1.5t | ロングボデー



*写真はFBA00B11S00J、ボデーカラー(ナチュラルホワイト W31)。写真は合成です。

荷台タイプ	最大積載量 (t)	荷台内寸法 (mm) (長さ)×(幅)×(高)	床面地上高 (mm)	エンジン出力 (ネット)	型式	ルーフ	諸元表ページ	車種番号		
								標準荷台	中間幅荷台	拡幅荷台
全低床	1.5	3,120×1,615×380	835	81kW (110PS)	FBA00B11S00J ☆★ ※1	S	41	1	-	-
				96kW (130PS)	FBA00B12S00K ☆★ ※2	S	41	2	-	-

型式欄の□は、DUONIC車とマニュアル車によって異なります。詳しくは諸元表該当ページをご覧ください。
 ☆は前輪独立懸架式サスペンション車、★は4ナンバー登録が可能。ルーフ欄のSは標準ルーフ、Hはハイルーフ。
 ※1 MT車は設定なし、DUONIC車のみ。 ※2 DUONIC車は設定なし、MT車のみ。

標準キャブ | 標準ボデー



*写真はFBA20B21S00K、ボデーカラー(ナチュラルホワイト W31)。写真は合成です。

荷台タイプ	最大積載量 (t)	荷台内寸法 (mm) (長さ)×(幅)×(高)	床面地上高 (mm)	エンジン出力 (ネット)	型式	ルーフ	諸元表ページ	車種番号		
								標準荷台	中間幅荷台	拡幅荷台
全低床	2.0	3,120×1,615×380	855	96kW (130PS)	FBA20B2□S00K ☆★ ※2	S	41	3	-	-
			885	110kW (150PS)	FBAV0B2□S00L ☆★ ※2	S	41	4	-	-
			875		FEAV0B2□SU0L ☆	H	41	5	-	-
	3.0	3,120×1,790×380	930	FEAV0B31S00L ☆ ※1 ※2	H	42	9	-	-	
			930	FEAV0B3□SK0L ☆	S	42	10	-	-	
			875	FBAV0B31S00L ☆★ ※1 ※2	S	42	11	-	-	
			875	FEAV0B31SKUL ☆ ※1 ※2	S	42	12	-	-	
高床	2.0	3,120×1,615×380	945	96kW (130PS)	FBA20B2□S00K ☆★	S	41	6	-	-
			960	FBAV0B23S00L ☆★ ※1	S	41	7	-	-	
	3.0	3,120×1,790×380	975	110kW (150PS)	FEAV0B2□SU0L ☆	H	42	8	-	-
			1,005		FEAV0B33S00L ☆ ※1 ※2	H	42	14	-	-
3.0	3,120×1,615×380	1,005	FEAV0B3□SK0L ☆	S	43	15	-	-		
		950	FBAV0B3□S00L ☆★ ※2	S	43	16	-	-		
975	FEAV0B3□SU0L ☆	H	43	17	-	-				

型式欄の□は、DUONIC車とマニュアル車によって異なります。詳しくは諸元表該当ページをご覧ください。
 ☆は前輪独立懸架式サスペンション車、★は4ナンバー登録が可能。ルーフ欄のSは標準ルーフ、Hはハイルーフ。
 ※1 MT車は設定なし、DUONIC車のみ。 ※2 エコモデル設定あり

カーゴ ボデーバリエーション

標準キャブ | セミロングボデー

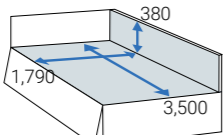
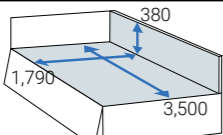

*写真はFEAV0C33S00L、ボデーカラー(ナチュラルホワイト W31)。写真は合成です。

荷台タイプ	最大積載量 (t)	荷台内寸法 (mm) (長さ)×(幅)×(高)	床面上高 (mm)	エンジン出力 (ネット)	型式	ルーフ	諸元表ページ	車種番号		
								標準荷台	中間幅荷台	拡幅荷台
全低床	2.0	3,500×1,790×380		96kW (130PS)	FEA20C2□S00K ☆	H	43	18	-	-
					FEAV0C21SKUL ☆ ※1	S	43	19	-	-
	3.0			110kW (150PS)	FEAV0C3□S00L ☆	H	43	21	-	-
					FEAV0C31SK0L ☆ ※1	S	44	22	-	-
高床	2.0	3,500×1,790×380		110kW (150PS)	FEAV0C23SKUL ☆ ※1	S	43	20	-	-
					FEAV0C3□S00L ☆	H	44	23	-	-
	FEAV0C33SK0L ☆ ※1 ※2				S	44	24	-	-	
3.0	110kW (150PS)			FEAV0C3□S00L ☆	H	44	23	-	-	
				FEAV0C33SK0L ☆ ※1 ※2	S	44	24	-	-	
4.0	110kW (150PS)			FEAV0C33SK0L ☆ ※1 ※2	S	44	24	-	-	

型式欄の□は、DUONIC車とマニュアル車によって異なります。詳しくは諸元表該当ページをご覧ください。
☆は前輪独立懸架式サスペンション車。ルーフ欄のSは標準ルーフ、Hはハイルーフ。
※1 MT車は設定なし、DUONIC車のみ。 ※2 エコモデル設定あり

標準キャブ | ロングボデー

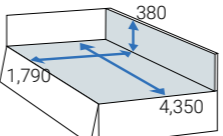
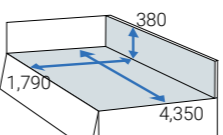
荷台タイプ	最大積載量 (t)	荷台内寸法 (mm) (長さ)×(幅)×(高)	床面上高 (mm)	エンジン出力 (ネット)	型式	ルーフ	諸元表ページ	車種番号		
								標準荷台	中間幅荷台	拡幅荷台
全低床	2.0	4,350×1,790×380		96kW (130PS)	FEA20E21S00K ☆ ※1	H	44	25	-	-
					FEA20E2□S00K ☆ ※2	H	44	26	-	-
				110kW (150PS)	FEAV0E21S00L ☆ ※1 ※2	H	44	27	-	-
					FEAV0E2□SK0L ☆ ※2	S	44	28	-	-
					FEAV0E3□S00L ☆	H	45	34	-	-
					FEAV0E31SK0L ☆ ※1 ※2	S	45	35	-	-
高床	2.0	4,350×1,790×380		96kW (130PS)	FEA20E2□S00K ☆	H	45	29	-	-
					110kW (150PS)	FEAV0E23S00L ☆ ※1 ※2	H	45	30	-
				FEAV0E23S00L ☆ ※1 ※2		H	45	31	-	-
				FEAV0E23SK0L ☆ ※1		S	45	32	-	-
				FEAV0E2□SK0L ☆ ※2		S	45	33	-	-
				FEAV0E3□S00L ☆		H	46	36	-	-
				FEAV0E3□SK0L ☆		S	46	37	-	-
				3.0	FEA80E33S00L ※1 ※2	H	46	42	-	-
	FEA80E43S00L ※1 ※2				H	46	38	-	-	
	3.5			FEA80E43SK0L ※1	S	46	39	-	-	
				FEA80E63S00L ※1 ※2	H	46	40	-	-	
				4.0	FEA80E63SK0L ※1	S	46	41	-	-
					FEA80E63SK0L ※1	S	46	41	-	-

型式欄の□は、DUONIC車とマニュアル車によって異なります。詳しくは諸元表該当ページをご覧ください。
☆は前輪独立懸架式サスペンション車。ルーフ欄のSは標準ルーフ、Hはハイルーフ。
※1 MT車は設定なし、DUONIC車のみ。 ※2 エコモデル設定あり

カーゴ ボデーバリエーション

ワイドキャブ | セミロングボデー

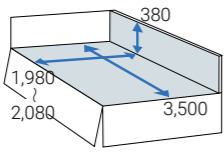
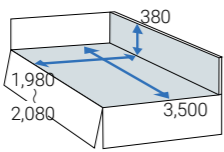

* 写真はFEB50C21S00L、ボデーカラー(ナチュラルホワイト W31)。写真は合成です。

荷台タイプ	最大積載量 (t)	荷台内寸法 (mm) (長さ)×(幅)×(高)	床面地上高 (mm)	エンジン出力 (ネット)	型式	ルーフ	諸元表ページ	車種番号			
								標準荷台	中間荷台	拡幅荷台	
全低床	2.0	3,500×1,980×380 (中間幅荷台)		96kW (130PS)	FEB20C21S00K ☆ ※1 ※2	H	47	-	43	44	
					FEB50C21S00L ※1 ※2	H	47	-	45	46	
	3.0				110kW (150PS)	FEB50C31S00L ※1 ※2	H	47・48	-	49	50
						FEB80C31S00L ※1 ※2	H	59	-	129	130
						FEB80C41S00L ※1 ※2	H	48	-	53	54
						FEB80C71S00L ※1 ※2	H	49	-	57	58
4.85	129kW (175PS)	FEB90C7□S00M	H	49	-	61	62				
		高床	3,500×1,980×380 (中間幅荷台)		110kW (150PS)	FEB50C23S00L ※1 ※2	H	47	-	47	48
FEB50C3□S00L	H					48	-	51	52		
FEB80C33S00L ※1	H					59	-	131	132		
FEB80C43S00L ※1	H					48	-	55	56		
FEB80C73S00L ※1 ※2	H					49	-	59	60		
4.9	129kW (175PS)					FEB90C7□S00M ※2	H	49・50	-	63	64

型式欄の□は、DUONIC車とマニュアル車によって異なります。詳しくは諸元表該当ページをご覧ください。
 ☆は前輪独立懸架式サスペンション車。ルーフ欄のSは標準ルーフ、Hはハイルーフ。
 ※1 MT車は設定なし、DUONIC車のみ。 ※2 エコモデル設定あり

ワイドキャブ | ロングボデー

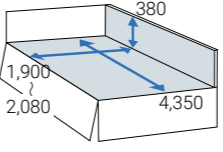
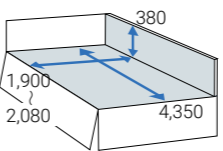
荷台タイプ	最大積載量 (t)	荷台内寸法 (mm) (長さ)×(幅)×(高)	床面地上高 (mm)	エンジン出力 (ネット)	型式	ルーフ	諸元表ページ	車種番号			
								標準荷台	中間荷台	拡幅荷台	
全低床	2.0	4,350×1,900×380 (標準荷台)		96kW (130PS)	FEB20E21S00K ☆ ※1 ※2	H	50	65	-	66	
					FEB50E2□S00L ※2	H	50	67	-	68	
	2.95				110kW (150PS)	FEB50E3□S00L ※2	H	51	73	-	74
						FEB80E3□S00L ※2	H	59・60	-	133	134
						FEB80E4□S00L	H	51・52	-	77	78
	3.0				129kW (175PS)	FEB80E41S00M ※1	H	52	-	79	80
						3.5	110kW (150PS)	FEB80E71S00L ※1 ※2	H	53	-
	4.25				129kW (175PS)			FEB80E71S00M ※1 ※2	H	53	-
						4.75	129kW (175PS)	FEB90E7□S00M ※2	H	54	-
高床	2.0	4,350×1,900×380 (標準荷台)		96kW (130PS)	FEB20E23S00K ☆ ※1			H	50	69	-
					FEB50E2□S00L	H	51	71	-	72	
	3.0				110kW (150PS)	FEB50E3□S00L ※2	H	51	75	-	76
						FEB80E3□S00L ※2	H	60	-	135	136
						FEB80E4□S00L	H	52	-	81	82
	3.5				129kW (175PS)	FEB80E4□S00M	H	52	-	83	84
						4.25	110kW (150PS)	FEB80E73S00L ※1	H	53	-
	4.75				129kW (175PS)			FEB80E73S00M ※1	H	53・54	-
						FEB90E7□S00M	H	54	-	95	96

型式欄の□は、DUONIC車とマニュアル車によって異なります。詳しくは諸元表該当ページをご覧ください。
 ☆は前輪独立懸架式サスペンション車。ルーフ欄のSは標準ルーフ、Hはハイルーフ。
 ※1 MT車は設定なし、DUONIC車のみ。 ※2 エコモデル設定あり

カーゴ ボデーバリエーション

ワイドキャブ | 超ロングボデー

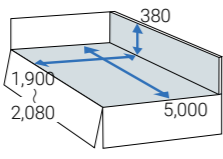
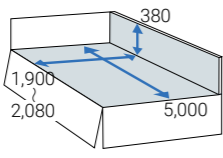

* 写真はFEB80G43S00L、ボデーカラー(ナチュラルホワイト W31)。写真は合成です。

荷台タイプ	最大積載量 (t)	荷台内寸法 (mm) (長さ)×(幅)×(高)	床面地上高 (mm)	エンジン出力 (ネット)	型式	ルーフ	諸元表ページ	車種番号		
								標準荷台	中間幅荷台	拡幅荷台
全低床	2.0	5,000×1,900×380 (標準荷台) 5,000×1,980×380 (中間幅荷台) 5,000×2,080×380 (拡幅荷台)		96kW (130PS)	FEB20G21S00K ☆ ※1	H	54	97	-	98
	2.7			110kW (150PS)	FEB50G2□S00L	H	55	99	-	100
				110kW (150PS)	FEB50G3□S00L ※2	H	55	103	-	104
	3.0			110kW (150PS)	FEB80G3□S00L ※2	H	60	-	137	138
				129kW (175PS)	FEB80G41S00L ※1 ※2	H	56	-	107	108
	3.5			129kW (175PS)	FEB80G41S00M ※1	H	56	-	109	110
				110kW (150PS)	FEB80G71S00L ※1 ※2	H	57	-	115	116
	4.15			110kW (150PS)	FEB80G71S00M ※1 ※2	H	57	-	117	118
				129kW (175PS)	FEB90G7□S00M ※2	H	58	-	123	124
4.7	129kW (175PS)	FEB90G7□S00M ※2	H	58	-	123	124			
高床	2.0	5,000×1,900×380 (標準荷台) 5,000×1,980×380 (中間幅荷台) 5,000×2,080×380 (拡幅荷台)		110kW (150PS)	FEB50G2□S00L	H	55	101	-	102
	3.0			110kW (150PS)	FEB50G33S00L ※1 ※2	H	55-56	105	-	106
				110kW (150PS)	FEB80G33S00L ※1	H	60	-	139	140
	3.5			110kW (150PS)	FEB80G4□S00L	H	56	-	111	112
				129kW (175PS)	FEB80G4□S00M	H	57	-	113	114
	4.2			110kW (150PS)	FEB80G73S00L ※1	H	57-58	-	119	120
				110kW (150PS)	FEB80G73S00M ※1	H	58	-	121	122
	4.7			129kW (175PS)	FEB90G7□S00M	H	58	-	125	126
				129kW (175PS)	FEB90G7□S00M	H	58	-	125	126

型式欄の□は、DUONIC車とマニュアル車によって異なります。詳しくは諸元表該当ページをご覧ください。
 ☆は前輪独立懸架式サスペンション車。 ルーフ欄のSは標準ルーフ、Hはハイルーフ。
 ※1 MT車は設定なし、DUONIC車のみ。 ※2 エコモデル設定あり

ワイドキャブ | 超超ロングボデー

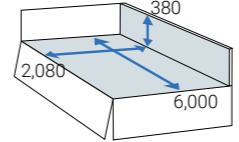

* 写真はFECS0K73S00M、ボデーカラー(ナチュラルホワイト W31)。写真は合成です。

荷台タイプ	最大積載量 (t)	荷台内寸法 (mm) (長さ)×(幅)×(高)	床面地上高 (mm)	エンジン出力 (ネット)	型式	ルーフ	諸元表ページ	車種番号		
								標準荷台	中間幅荷台	拡幅荷台
高床	4.0	6,000×2,080×380		129kW (175PS)	FECS0K7□S00M	H	59	127	-	-
	4.35				FEC90K7□S00M	H	59	128	-	-

型式欄の□は、DUONIC車とマニュアル車によって異なります。詳しくは諸元表該当ページをご覧ください。
 ルーフ欄のSは標準ルーフ、Hはハイルーフ。

カーゴ ボデーバリエーション

標準キャブ 全低床フルタイム4WD | 標準ボデー/セミロングボデー/ロングボデー



*写真はFDA20B21S00K、ボデーカラー(ナチュラルホワイト W31)。写真は合成です。

荷台タイプ	最大積載量 (t)	荷台内寸法 (mm) (長さ)×(幅)×(高)	床面地上高 (mm)	エンジン出力 (ネット)	型式	ルーフ	諸元表ページ	車種番号		
								標準荷台	中間幅荷台	拡幅荷台
全低床	1.5	3,120×1,615×380	870	81kW (110PS)	FDA00B11S00J ☆★ ※1	S	61	141	-	-
	2.0		870	96kW (130PS)	FDA20B21S00K ☆★ ※1	S	61	142	-	-
	2.7	3,500×1,790×380	890	110kW (150PS)	FDA50B21S00L ☆★ ※1	S	61	145	-	-
	2.0		890	96kW (130PS)	FDA50B31S00L ☆★ ※1	S	61	146	-	-
	2.8	4,350×1,790×380	875	96kW (130PS)	FGA20C21SK0K ☆ ※1	S	61	143	-	-
	1.95		900	110kW (150PS)	FGA50C21SKUL ☆ ※1	S	61	147	-	-
	1.9	4,350×1,790×380	940	96kW (130PS)	FGA50C31SK0L ☆ ※1	S	62	148	-	-
			890	96kW (130PS)	FGA20E21SK0K ☆ ※1	S	61	144	-	-
			930	110kW (150PS)	FGA50E21SK0L ☆ ※1	S	62	149	-	-

型式欄の□は、DUONIC車とマニュアル車によって異なります。詳しくは諸元表該当ページをご覧ください。
☆は前輪独立懸架式サスペンション車、★は4ナンバー登録が可能。ルーフ欄のSは標準ルーフ、Hはハイルーフ。
※1 MT車は設定なし、DUONIC車のみ。

標準ダブルキャブ | 1.5t標準ボデー / 2.0t標準ボデー



*写真はFBA20B21W00K、ボデーカラー(ナチュラルホワイト W31)。写真は合成です。

荷台タイプ	最大積載量 (t)	荷台内寸法 (mm) (長さ)×(幅)×(高)	床面地上高 (mm)	エンジン出力 (ネット)	型式	ルーフ	諸元表ページ	車種番号		
								標準荷台	中間幅荷台	拡幅荷台
全低床	1.5	2,120×1,615×380	835	81kW (110PS)	FBA00B11W00J ☆★ ※1	S	62	150	-	-
			835	96kW (130PS)	FBA00B12W00K ☆★ ※3	S	62	151	-	-
	2.0		845	96kW (130PS)	FBA20B2□W00K ☆★ ※2	S	62	152	-	-

型式欄の□は、DUONIC車とマニュアル車によって異なります。詳しくは諸元表該当ページをご覧ください。
☆は前輪独立懸架式サスペンション車、★は4ナンバー登録が可能。ルーフ欄のSは標準ルーフ、Hはハイルーフ。
※1 MT車は設定なし、DUONIC車のみ。 ※2 エコモデル設定あり ※3 DUONIC車は設定なし、MT車のみ。

標準ダブルキャブ | ロングボデー



*写真はFEA20E21W00K、ボデーカラー(ナチュラルホワイト W31)。写真は合成です。

荷台タイプ	最大積載量 (t)	荷台内寸法 (mm) (長さ)×(幅)×(高)	床面地上高 (mm)	エンジン出力 (ネット)	型式	ルーフ	諸元表ページ	車種番号		
								標準荷台	中間幅荷台	拡幅荷台
全低床	1.95 [2.0]	3,350×1,790×380	890	96kW (130PS)	FEA20E2□W00K ☆	S	62	153	-	-
高床	2.0		950		FEA20E24W00K ☆ ※1	S	62	154	-	-

型式欄の□は、DUONIC車とマニュアル車によって異なります。詳しくは諸元表該当ページをご覧ください。
ルーフ欄のSは標準ルーフ、Hはハイルーフ。最大積載量欄の[]は5速マニュアルです。
※1 DUONIC車は設定なし、MT車のみ。

カーゴ ボデーバリエーション

ワイドダブルキャブ | ロングボデー



* 写真はFEB50E23W00L、ボデーカラー(ナチュラルホワイト W31)。写真は合成です。

荷台タイプ	最大積載量 (t)	荷台内寸法 (mm) (長さ)×(幅)×(高)	床面地上高 (mm)	エンジン出力 (ネット)	型式	ルーフ	諸元表ページ	車種番号		
								標準荷台	中間幅荷台	拡幅荷台
全低床	2.0	3,350×1,900×380	915	110kW (150PS)	FEB50E21W00L ※1	S	63	155	-	-
	3.0		915		FEB50E31W00L ※1	S	63	157	-	-
高床	2.0		1,005		FEB50E23W00L ※1	S	63	156	-	-
	3.0		1,005		FEB50E33W00L ※1	S	63	158	-	-

型式欄の□は、DUONIC車とマニュアル車によって異なります。詳しくは諸元表該当ページをご覧ください。
ルーフ欄のSは標準ルーフ、Hはハイルーフ。
※1 MT車は設定なし、DUONIC車のみ。

4WD 標準ダブルキャブ 全低床フルタイム4WD | セミロングボデー/ロングボデー



* 写真はFGA20C21W00K、ボデーカラー(ナチュラルホワイト W31)。写真は合成です。

荷台タイプ	最大積載量 (t)	荷台内寸法 (mm) (長さ)×(幅)×(高)	床面地上高 (mm)	エンジン出力 (ネット)	型式	ルーフ	諸元表ページ	車種番号		
								標準荷台	中間幅荷台	拡幅荷台
全低床	1.4	2,120×1,615×380	860	81kW (110PS)	FDA00B11W00J ☆★※1	S	63	161	-	-
	1.9	2,500×1,615×380	870	96kW (130PS)	FGA20C21W00K ☆※1	S	64	162	-	-
	1.8	3,350×1,790×380	875		FGA20E21W00K ☆※1	S	64	163	-	-

型式欄の□は、DUONIC車とマニュアル車によって異なります。詳しくは諸元表該当ページをご覧ください。
ルーフ欄のSは標準ルーフ、Hはハイルーフ。
※1 MT車は設定なし、DUONIC車のみ。

ワイドダブルキャブ | 超ロングボデー



* 写真はFEB50G33W00L、ボデーカラー(ナチュラルホワイト W31)。写真は合成です。

荷台タイプ	最大積載量 (t)	荷台内寸法 (mm) (長さ)×(幅)×(高)	床面地上高 (mm)	エンジン出力 (ネット)	型式	ルーフ	諸元表ページ	車種番号		
								標準荷台	中間幅荷台	拡幅荷台
全低床	3.0	4,000×1,900×380	915	110kW (150PS)	FEB50G31W00L ※1 ※2	S	63	159	-	-
高床			1,005		FEB50G33W00L ※1	S	63	160	-	-

型式欄の□は、DUONIC車とマニュアル車によって異なります。詳しくは諸元表該当ページをご覧ください。
ルーフ欄のSは標準ルーフ、Hはハイルーフ。
※1 MT車は設定なし、DUONIC車のみ。 ※2 エコモデル設定あり

カーゴ ボデーバリエーション

EX (ワイド拡幅キャブ) | 超ロングボデー/超超ロングボデー

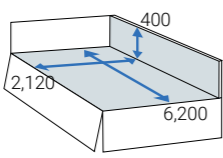

* 写真はFED90K73S00M。ボデーカラー(ナチュラルホワイト W31)。写真は合成です。

荷台タイプ	最大積載量 (t)	荷台内寸法 (mm) (長さ)×(幅)×(高)	床面上高 (mm)	エンジン出力 (ネット)	型式	ルーフ	諸元表ページ	車種番号		
								標準荷台	中間幅荷台	拡幅荷台
高床	3.9	6,200×2,120×400		129kW (175PS)	FEDS0K7□S00M	H	64	164	-	-
	4.45	6,200×2,120×400			FED90K7□S00M	H	64	165	-	-
	4.45	6,200×2,120×400			FEDS0K7□S00M	H	64	166	-	-

型式欄の□は、DUONIC車とマニュアル車によって異なります。詳しくは諸元表該当ページをご覧ください。
ルーフ欄のSは標準ルーフ、Hはハイルーフ。

アルミブロック

架装メーカー：パプコ

軽量で強靱、深アオリでも一人で容易に開閉できます。木製・平ボデー車両のすべてに架装が可能です。(超超ロングボデーは除く)
*EZゲート付車の場合、EZゲートは未装着となります。



(標準アオリ [30mm 幅])



標準アオリ (30mm幅):
標準荷台、拡幅荷台



薄型アオリ (25mm幅):
標準荷台、拡幅荷台

■アルミブロック・タイプ

標準アオリ (30mm幅): 標準荷台/中間幅荷台/拡幅荷台
薄型アオリ (25mm幅): 標準荷台/中間幅荷台/拡幅荷台

標準キャブ

■標準ボデー

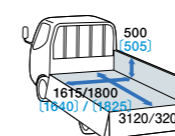

■セミロングボデー

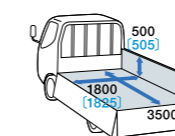

■ロングボデー

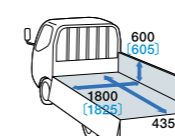

荷台内法 (mm) (長)×(幅)×(高)

ワイドキャブ

■セミロングボデー (中間幅荷台)

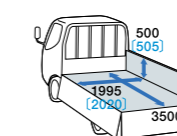

■ロングボデー (標準荷台)

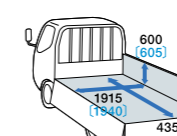

■超ロングボデー (標準荷台)

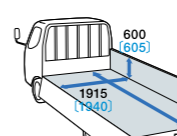

■セミロングボデー (拡幅荷台)

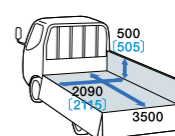

■ロングボデー (中間幅荷台)

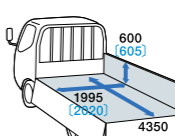

■超ロングボデー (中間幅荷台)

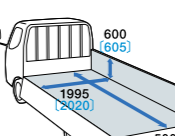

■ロングボデー (拡幅荷台)

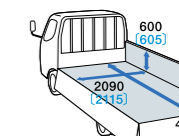

■超ロングボデー (拡幅荷台)

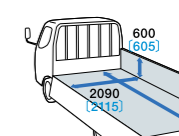

荷台内法 (mm) (長)×(幅)×(高)

荷台内法 () 内は薄型アルミアオリを示します。

重い積荷を一気に運ぶ。クラスを超える積載力、キャンターEX



キャンターEX 最大積載量
(超超ロングボデー)

4.45t^{*1}

※1 超ロングボデー・H尺は最大積載量4.55t、G尺は最大積載量4.6t

* 写真はFED90K73S00M、ボデーカラー(ナチュラルホワイト W31)。写真は合成です。

「軽い」車両重量で大きな最大積載量を確保

キャンターEXは小型トラックの「軽い」車両重量を活かし、中型トラック^{*1}では確保しきれなかった最大積載量4.45トン(超超ロングボデー・平ボデー)を実現します。より重い荷物を一気に運べることで、輸送の効率性が一段と向上。仕事の新たなニーズにも対応でき、荷主様からの評価も高まります。

※1 比較している中型トラックは、GVW8トンクラスのファイター(平ボデー/FK71FJ4B)で、荷台内法はキャンターEX(超超ロングボデー)と同寸です。

都市配送/短距離輸送の業種に適切

- ◎集配送業
- ◎レンタカー・カーリース業
- ◎食品輸送業
- ◎引越し業
- ◎建材運搬業
- など

荷台の「広さ」も中型トラック^{*1}と同等

キャンターの中で最も荷台の広い「ワイドキャブ・超超ロングボデー」をベースに、ドア&リヤピラーを拡幅することで中型トラック^{*1}と同等の広い荷台を実現。よりゆとりあるワイドスペースの積載に対応できます。荷台長のバリエーションとして、「超ロングボデー(H尺/G尺)」を選択することも可能です。

※1 比較している中型トラックは、GVW8トンクラスのファイター(平ボデー/FK71FJ4B)で、荷台内法はキャンターEX(超超ロングボデー)と同寸です。



超超ロングボデー・平ボデー

荷台の「低さ」で輸送効率もアップ

キャンターEXは、超超ロングボデーまたは超ロングボデーで、床面地上高 1,040mm(平ボデー)の「低い」荷台を実現。中型トラック^{*1}に比べて50mm以上も低く、積み下ろしの際のスムーズな荷役作業に貢献します。

※1 比較している中型トラックは、GVW8トンクラスのファイター(平ボデー/FK71FJ4B)で、荷台内法はキャンターEX(超超ロングボデー)と同寸です。

床面地上高

キャンターEX (平ボデー)	ファイター (平ボデー)
1,040mm	1,095mm

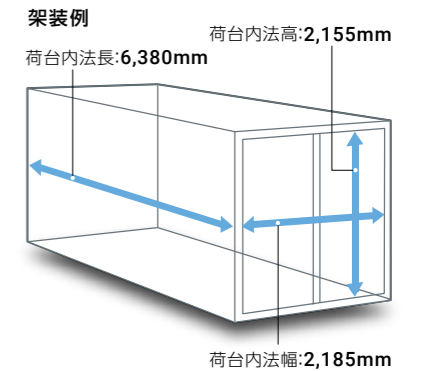

超超ロングボデー・バン架装は最大積載量4.35トン^{*1}

バン架装でも車両重量が「軽い」優位性を発揮します。超超ロングボデー・バン架装(軽量仕様)は、最大積載量4.35トンを実現しています。加えて、荷台内法(長×幅×高)においても広びろとしたサイズを実現。例えば、348mm×525mm×340mmのダンボール箱なら最大合計432箱を収納でき、仮に一箱当たりの重量が平均10kg以下であれば、最大積載量4.35トンの範囲に収めることができます。

※1 軽量仕様



348mm×525mm×340mm



* 最大積載量 4.35トン(超超ロングボデー・バン架装・軽量仕様)の参考例

キャンターEX架装バリエーション

平ボデー



FED90K73S00M

D WING



FED90K73S00M

アルミ
コルゲートバン



FED90K73S00M

三菱ふそうのサービス&サポート体制

お客様の安心稼働を、きめ細やかにバックアップ。

心を込めて、お客様にご満足を。

三菱ふそうでは、より快適なサービスの提供を目指し、心を込めてメンテナンスや修理に取り組んでいます。

 安全 専門知識と 高い技術力。	 安心 万全の サポート体制。	 経済的 頼れる メーカー保証。
---	--	---

18:00まで受付
 受付時間は平日朝9:00～夜18:00*1 [一部の拠点では、土曜日も営業]
緊急時の夜間対応2**
 *1 受付時間は販売店により異なります。詳しくは三菱ふそう販売店もしくはウェブサイトまで。
 *2 状況により対応が異なる場合があります。別途費用が発生します。



安全・快適な輸送を支える純正整備。

ハイクオリティサービススタッフが、三菱ふそう純正の故障診断機器を使用し、迅速かつ正確な整備を実施。コストパフォーマンスの高い整備をご提供します。



高度な品質レベルに適合した純正部品。

車両を長持ちさせ、常にベストコンディションを保つ「ふそう純正部品」。どんな小さな部品にも、三菱ふそうならではのこだわりが息づいています。

EXプラン
 5年/10万km
 ▼
 8年/18万km
 特別保証部品の保証範囲を延長

キャンター*に メーカー保証延長の「EXプラン」

特別保証部品の保証範囲が最大8年/18万kmまで延長される「EXプラン」。安心がより長く続く、超ロング保証延長プランをお選びいただけます。

* 20年型以降の4P10+エンジン搭載車
 *EXプラン加入は三菱ふそうサービス工場への点検・車検入庫が必要となります。詳しくは最寄りの三菱ふそう販売店へご相談ください。

安定経営を確かに後押し。最先端&高性能車両をお求めやすく。



メンテナンスを含んだ定額リースで安心の「FUSO VALUE」

最先端トラック	ベストコンディション	安心サポート	定額リース
---------	------------	--------	-------

FUSO VALUEが、お客様にもたらす価値

- 常にお客様の車両をベストコンディションに
- メンテナンス手配の負担を軽減
- 月々定額の資金で最先端車両の使用が可能
- 日々の運用コスト管理の負担も軽減
- 必要に応じて保険加入いただくことで、事故時の煩わしい手続きが不要に

- 車種・月間走行距離により、お支払い金額は異なります。
- 契約に含まれる整備内容はご契約プランにより異なります。
- 一部取扱いのない車種もございます。

DAIMLER TRUCK
 Financial Services

お客様と三菱ふそうの「絆」を、もっと、ずっと。

お客様の期待に応え、その一歩先までも見つめること。ダイムラー・トラック・ファイナンシャルサービスは、お客様のビジネスの発展を三菱ふそうと共にサポートしてまいります。

ビジネスに必要な運転資金を手元に確保し、銀行借入枠を温存するための有効な手段として、ダイムラー・トラック・ファイナンシャルサービスによるリースの活用をご検討ください。

全国各地でラクラク補給、充実のAdBlue®供給体制。

約250ヶ所 三菱ふそう販売店	約250ヶ所 三菱ふそう指定サービス工場	最寄りのSSで サービスステーション
約1,000ヶ所 トラックステーション	事業所でラクラク補給 コンテナ・ドラム缶設置巡回補給*	

* 1,000ℓコンテナ/200ℓドラム缶(コンテナは無償貸与。ドラム缶の扱いは三菱ふそう販売店にお問い合わせください。)

情熱は続く、その先へ。

私たちは、情熱をもってお届けします。
 最高レベルの安全性と優れたコストパフォーマンスを誇る
 持続可能なトラック・バスと産業用エンジン。
 お客様に不可欠なツールとして、
 これからも社会に提供してまいります。



CANTER

CARGO

SPECIFICATIONS

主要諸元表

2WD 標準キャブ 41

2WD ワイドキャブ 47

4WD 標準キャブ 61

2WD ダブルキャブ 62

4WD ダブルキャブ 63

キャンター EX 64

エンジン性能曲線図 65

エンジン諸元表 65

トランスミッション諸元表 65

モード燃費一覧 66

環境仕様 66

車種番号	1		2		3		4		5		6		7		
	標準キャブ														
車種	標準ルーフキャブ				ハイルーフキャブ				標準ルーフキャブ						
最大積載量	1.5トン積				2トン積										
荷台タイプ	木製3方開														
後輪タイヤ	小径ダブル														
エンジン出力kW (PS)	81 (110)			96 (130)			110 (150)			96 (130)			110 (150)		
トランスミッション	6速DUONIC [5速マニュアル]														
届出型式	2WG-FBA00	2WG-FBA00	2WG-FBA20	2WG-FBAV0	2WG-FEAV0	2WG-FBA20	2WG-FBAV0								
メーカー型式	DUONIC車	B11S00J	—	B21S00K	B21S00L	B21SU0L	B23S00K	B23S00L							
	マニュアル車	—	B12S00K	B22S00K	B22S00L	B22SU0L	B24S00K	—							
届出型式 (エコモデル)	—	—	2WG-FBA20	2WG-FBAV0	—	—	—								
メーカー型式 (エコモデル)	DUONIC車	—	—	B21S0MK	B21S0ML	—	—								
	マニュアル車	—	—	B22S0MK	B22S0ML	—	—								
架装コード	G830														
EZゲート	無し														
フロントサスペンション	独立懸架														
新免許区分	準中型免許														

●寸法

全長 (mm)	4,680	4,680	4,690	4,690	4,770	4,690	4,690
全幅 (mm)	1,695	1,695	1,695	1,695	1,695	1,695	1,695
全高 (mm)	1,975	1,975	1,975	1,990	2,105	1,990	1,990
ホイールベース (mm)	2,500	2,500	2,500	2,500	2,500	2,500	2,500
トレッド	前 (mm)	1,405	1,405	1,390	1,390	1,390	1,390
	後 (mm)	1,255	1,255	1,235	1,235	1,235	1,235
最低地上高 (mm)	170	170	150	165	165	170	165
荷台内法	長 (mm)	3,120	3,120	3,120	3,120	3,120	3,120
	幅 (mm)	1,615	1,615	1,615	1,615	1,615	1,615
	高 (mm)	380	380	380	380	380	380
床面地上高 (mm)	835	835	855	885	875	945	960

●重量

車両重量 (kg)	2,110	[2,090]	2,230[2,210]	2,350[2,330]	2,370[2,340]	2,270[2,250]	2,370
最大積載量 (kg)	1,500	1,500	2,000	2,000	2,000	2,000	2,000
乗車定員 (人)	3	3	3	3	3	3	3
車両総重量 (kg)	3,775	[3,755]	4,395[4,375]	4,515[4,495]	4,535[4,505]	4,435[4,415]	4,535

●性能

最小回転半径 (m)	4.5	4.5	4.5	5.1	5.1	4.5	5.1
燃料消費率 (km/ℓ)※1	JH25 ^モ 14.60	[14.49]	13.13 [12.96]	12.97 [12.90]	12.97 [12.90]	13.13 [12.96]	12.97
	番号	①	[②]	③ [④]	⑤ [⑥]	⑤ [⑥]	③ [④]
主要燃費改善対策	高圧燃料噴射、電子制御式燃料噴射 (コモンレール装置)、過給器、インタークーラー、アイドリングストップ装置						

●エンジン・シャシ

エンジン型式	4P10 (T1)	4P10 (T2)	4P10 (T2)	4P10 (T4)	4P10 (T2)	4P10 (T4)
オルタネーター (V-A)	12V-140A		24V-80A			
バッテリー (型式×個数)	115D31L×1		115D31L×1+65D23L×1			
トランスミッション型式	M038S6 [M038S5]					
ファイナル減速比	3.909		4.111	4.875		4.111
ブレーキ形式	前	ディスク				
	後	ディスク				
補助ブレーキ形式	エキゾーストブレーキ					
ABS+EBD	標準					
ブレーキオーバーライドシステム	標準					
タイヤサイズ	前	195/75R15		205/75R16		195/85R15
	後	195/75R15		205/75R16		205/75R16
燃料タンク容量 (ℓ)	60					

●設定グレード

スタンダード	●	●	●	●	●	●
カスタム (オプション)	●	●	●	●	●	●
エコモデル	—	—	●	●	—	—

注：車種により納期をいただく場合があります。

*車両重量、車両総重量、トランスミッション型式、燃料消費率欄の番号の [] は 5 速マニュアルです。*架装コード、EZゲート、全幅の [] は EZゲート無しの荷台です。*本諸元の数値は道路運送車両法による届出数値です。(一部車種については計算値のものがあります) *特別仕様等の改造をする場合は、法令に基づく所定の手続きが必要です。詳しくは最寄りの三菱ふそう販売店へお問い合わせください。*改造等により車両重量が増加した場合、積載量が減トンになることがあります。*アイドリングストップ装置は、一部機種には搭載されません。詳しくは最寄りの三菱ふそう販売店へお問い合わせください。*本仕様・諸元は改良のため予告なく変更することがあります。

平成19年6月2日以前(平成29年3月11日以前)に取得の普通免許は、自動的に5トン限定の準中型免許とみなされ、これまで通り、車両総重量5トン未満のトラックの運転が可能です。

平成19年6月1日以前に普通免許を取得し、現在「8トン限定中型免許」を保有する方は、これまで通り、車両総重量8トン未満のトラックの運転が可能です。

※1 燃料消費率 (km/ℓ) モード燃費値：モード燃費値は法令に基づく標準的な諸元値および条件を用いてエンジン燃費を測定し、シミュレーション法で算出した国土交通省審査値です。この燃費値は法令で定められた車両総重量範囲および最大積載量区分ごとの標準諸元値・車型による走行抵抗とシミュレーション計算仕様(P.66 参照) およびエアコン OFF などの条件のもとに算定しています。なお、実際の走行時にはその走り方や条件(気象、道路、車両、運転、架装ボデー、整備等の状況)が異なってきますので、それに応じて燃費は異なります。

[2WD]
標準キャブ
標準ボデー
荷台長3.1mクラス
■積載量2トン積 ■積載量3トン積

主要諸元表

車種番号	8	9	10	11	12	13	14
車種	ハイルーフキャブ		標準ルーフキャブ			ハイルーフキャブ	
最大積載量	2トン積		3トン積			標準ボデー・高床	
荷台タイプ	木製3方開						
後輪タイヤ	ダブル	小径ダブル				ダブル	
エンジン出力kW (PS)	110 (150)						
トランスミッション	6速DUONIC [5速マニュアル]						
届出型式	2WG-FEAV0	2WG-FEAV0	2WG-FEAV0	2WG-FBAV0	2WG-FEAV0	2WG-FEAV0	2WG-FEAV0
メーカー型式	DUONIC車	B23SU0L	B31S00L	B31SK0L	B31S00L	B31SKUL	B31SU0L
	マニュアル車	B24SU0L	—	B32SK0L	—	—	B32SU0L
届出型式 (エコモデル)	—	2WG-FEAV0	—	2WG-FBAV0	2WG-FEAV0	—	2WG-FEAV0
メーカー型式 (エコモデル)	DUONIC車	—	—	—	—	—	—
	マニュアル車	—	B32S0ML	—	B32S0ML	B32S1ML	—
架装コード	G830	G850		G830	G850	G830	G850
EZゲート	無し						
フロントサスペンション	独立懸架						
新免許区分	準中型免許						

●寸法

全長 (mm)	4,770	4,750	4,750	4,690	4,770	4,770	4,750
全幅 (mm)	1,695	1,890	1,890	1,695	1,695	1,695	1,890
全高 (mm)	2,120	2,175	2,095	1,990	2,010	2,105	2,195
ホイールベース (mm)	2,500	2,500	2,500	2,500	2,500	2,500	2,500
トレッド	前 (mm)	1,390	1,390	1,390	1,390	1,390	1,390
	後 (mm)	1,235	1,435	1,435	1,235	1,235	1,235
最低地上高 (mm)	180	165	165	165	165	165	180
荷台内法	長 (mm)	3,120	3,120	3,120	3,120	3,200	3,120
	幅 (mm)	1,615	1,790	1,790	1,615	1,615	1,790
	高 (mm)	380	380	380	380	380	380
床面上高 (mm)	975	930	930	875	875	875	1,005

●重量

車両重量 (kg)	2,380[2,350]	2,470[2,450]	2,470[2,450]	2,380[2,360]	2,390[2,370]	2,390[2,370]	2,470[2,450]
最大積載量 (kg)	2,000	3,000	3,000	3,000	3,000	3,000	3,000
乗車定員 (人)	3	3	3	3	3	3	3
車両総重量 (kg)	4,545[4,515]	5,635[5,615]	5,635[5,615]	5,545[5,525]	5,555[5,535]	5,555[5,535]	5,635[5,615]

●性能

最小回転半径 (m)	5.1	5.1	5.1	5.1	5.1	5.1	5.1
燃料消費率 (km/ℓ)※1	JH25 12.97[12.90]	11.48[11.40]	11.48[11.40]	11.48[11.40]	11.48[11.40]	11.48[11.40]	11.48[11.40]
番号	⑤ [⑥]	⑦ [⑧]	⑦ [⑧]	⑦ [⑧]	⑦ [⑧]	⑦ [⑧]	⑦ [⑧]
主要燃費改善対策	高圧燃料噴射、電子制御式燃料噴射 (コモンレール装置)、過給器、インタークーラー、アイドリングストップ装置						

●エンジン・シャシ

エンジン型式	4P10 (T4)						
オルタネーター (V-A)	24V-80A						
バッテリー (型式×個数)	115D31L×1+65D23L×1						
トランスミッション型式	M038S6 [M038S5]						
ファイナル減速比	4.875						
ブレーキ形式	前	ディスク					ディスク
	後	ディスク					ディスク
補助ブレーキ形式	エキゾーストブレーキ						
ABS+EBD	標準						
ブレーキオーバーライドシステム	標準						
タイヤサイズ	前	195/85R16	205/70R17.5		205/75R16		205/85R16
	後	195/85R16	205/70R17.5		205/75R16		205/85R16
燃料タンク容量 (ℓ)	60						

●設定グレード

	注：車種により納期をいただく場合があります。						
スタンダード	●	●	●	●	●	●	●
カスタム (オプション)	●	●	●	●	●	●	●
エコモデル	—	●	—	●	—	—	●

*車両重量、車両総重量、トランスミッション型式、燃料消費率欄の番号の [] は 5 速マニュアルです。*架装コード、EZ ゲート、全幅の [] は EZ ゲート無しの荷台です。*本諸元の数値は道路運送車両法による届出数値です。(一部車種については計算値のものがあります) *特別仕様等の改造をする場合は、法令に基づく所定の手続きが必要です。詳しくは最寄りの三菱ふそう販売店へお問い合わせください。*改造等により車両重量が増加した場合、積載量が減トンになることがあります。*アイドリングストップ装置は、一部機種には搭載されません。詳しくは最寄りの三菱ふそう販売店へお問い合わせください。*本仕様・諸元は改良のため予告なく変更することがあります。

平成19年6月2日以前(平成29年3月11日以前)に取得の普通免許は、自動的に5トン限定の準中型免許とみなされ、これまで通り、車両総重量5トン未満のトラックの運転が可能です。

平成19年6月1日以前に普通免許を取得し、現在「8トン限定中型免許」を保有する方は、これまで通り、車両総重量8トン未満のトラックの運転が可能です。

※1 燃料消費率 (km/ℓ) モード燃費値：モード燃費値は法令に基づく標準的な諸元値および条件を用いてエンジン燃費を実測し、シミュレーション法で算出した国土交通省審査値です。この燃費値は法令で定められた車両総重量範囲および最大積載量区分ごとの標準諸元値・車型による走行抵抗とシミュレーション計算仕様(P.66 参照) およびエアコン OFF などの条件のもとに算定しています。なお、実際の走行時にはその走り方や条件(気象、道路、車両、運転、架装ボデー、整備等の状況)が異なってきますので、それに応じて燃費は異なります。

[2WD]
標準キャブ
標準ボデー
荷台長3.1mクラス
■積載量3トン積

主要諸元表

車種番号	15	16	17	18	19	20	21
車種	標準ルーフキャブ		ハイルーフキャブ		標準ルーフキャブ		ハイルーフキャブ
最大積載量	3トン積		セミロングボデー・全低床		セミロングボデー・高床		セミロングボデー・全低床
荷台タイプ	木製3方開						
後輪タイヤ	ダブル		小径ダブル		ダブル	小径ダブル	
エンジン出力kW (PS)	110 (150)		96 (130)		110 (150)		
トランスミッション	6速DUONIC [5速マニュアル]						
届出型式	2WG-FEAV0	2WG-FBAV0	2WG-FEAV0	2WG-FEA20	2WG-FEAV0	2WG-FEAV0	2WG-FEAV0
メーカー型式	DUONIC車	B33SK0L	B33S00L	B33SU0L	C21S00K	C21SKUL	C23SKUL
	マニュアル車	B34SK0L	B34S00L	B34SU0L	C22S00K	—	C32S00L
届出型式 (エコモデル)	—	2WG-FBAV0	—	—	—	—	—
メーカー型式 (エコモデル)	DUONIC車	—	—	—	—	—	—
	マニュアル車	—	B34S0ML	—	—	—	—
架装コード	G850	G830		G850			
EZゲート	無し						
フロントサスペンション	独立懸架						
新免許区分	準中型免許						

●寸法

全長 (mm)	4,750	4,690	4,770	5,135	5,135	5,135	5,135
全幅 (mm)	1,890	1,695	1,695	1,890	1,890	1,890	1,890
全高 (mm)	2,105	1,990	2,120	2,155	2,160	2,090	2,170
ホイールベース (mm)	2,500	2,500	2,500	2,800	2,800	2,800	2,800
トレッド	前 (mm)	1,390	1,390	1,390	1,390	1,390	1,390
	後 (mm)	1,435	1,235	1,235	1,435	1,235	1,435
最低地上高 (mm)	180	165	180	170	165	180	165
荷台内法	長 (mm)	3,120	3,120	3,120	3,500	3,500	3,500
	幅 (mm)	1,790	1,615	1,615	1,790	1,790	1,790
	高 (mm)	380	380	380	380	380	380
床面上高 (mm)	1,005	950	975	900	895	970	925

●重量

車両重量 (kg)	2,470[2,450]	2,400[2,370]	2,400[2,380]	2,400[2,380]	2,520	2,520	2,580[2,550]
最大積載量 (kg)	3,000	3,000	3,000	2,000	2,000	2,000	3,000
乗車定員 (人)	3	3	3	3	3	3	3
車両総重量 (kg)	5,635[5,615]	5,565[5,535]	5,565[5,545]	4,565[4,545]	4,685	4,685	5,745[5,715]

●性能

最小回転半径 (m)	5.1	5.1	5.1	5.0	5.6	5.6	5.6
燃料消費率 (km/ℓ)※1	JH25 11.48[11.40]	11.48[11.40]	11.48[11.40]	13.13[12.96]	12.97	12.97	11.48[11.40]
番号	⑦ [⑧]	⑦ [⑧]	⑦ [⑧]	③ [④]	⑤	⑤	⑦ [⑧]
主要燃費改善対策	高圧燃料噴射、電子制御式燃料噴射 (コモンレール装置)、過給器、インタークーラー、アイドリングストップ装置						

●エンジン・シャシ

エンジン型式	4P10 (T4)			4P10 (T2)		4P10 (T4)	
オルタネーター (V-A)	24V-80A			24V-80A			
バッテリー (型式×個数)	115D31L×1+65D23L×1			115D31L×1+65D23L×1			
トランスミッション型式	M038S6 [M038S5]			M038S6 [M038S5]			
ファイナル減速比	4.875			4.111		4.875	
ブレーキ形式	前	ディスク					ディスク
	後	ディスク					ディスク
補助ブレーキ形式	エキゾーストブレーキ						
ABS+EBD	標準						
ブレーキオーバーライドシステム	標準						
タイヤサイズ	前	205/85R16	205/75R16	195/85R16	195/85R15	205/75R16	195/85R16
	後	205/85R16	205/75R16	195/85R16	195/85R15	205/75R16	195/85R16
燃料タンク容量 (ℓ)	60			100			

●設定グレード

	注：車種により納期をいただく場合があります。						
スタンダード	●	●	●	●	●	●	●
カスタム (オプション)	●	●	●	●	●	●	●
エコモデル	—	●	—	—	—	—	—

*車両重量、車両総重量、トランスミッション型式、燃料消費率欄の番号の [] は 5 速マニュアルです。*架装コード、EZ ゲート、全幅の [] は EZ ゲート無しの荷台です。*本諸元の数値は道路運送車両法による届出数値です。(一部車種については計算値のものがあります) *特別仕様等の改造をする場合は、法令に基づく所定の手続きが必要です。詳しくは最寄りの三菱ふそう販売店へお問い合わせください。*改造等により車両重量が増加した場合、積載量が減トンになることがあります。*アイドリングストップ装置は、一部機種には搭載されません。詳しくは最寄りの三菱ふそう販売店へお問い合わせください。*本仕様・諸元は改良のため予告なく変更することがあります。

平成19年6月2日以前(平成29年3月11日以前)に取得の普通免許は、自動的に5トン限定の準中型免許とみなされ、これまで通り、車両総重量5トン未満のトラックの運転が可能です。

平成19年6月1日以前に普通免許を取得し、現在「8トン限定中型免許」を保有する方は、これまで通り、車両総重量8トン未満のトラックの運転が可能です。

※1 燃料消費率 (km/ℓ) モード燃費値：モード燃費値は法令に基づく標準的な諸元値および条件を用いてエンジン燃費を実測し、シミュレーション法で算出した国土交通省審査値です。この燃費値は法令で定められた車両総重量範囲および最大積載量区分ごとの標準諸元値・車型による走行抵抗とシミュレーション計算仕様(P.66 参照) およびエアコン OFF などの条件のもとに算定しています。なお、実際の走行時にはその走り方や条件(気象、道路、車両、運転、架装ボデー、整備等の状況)が異なってきますので、それに応じて燃費は異なります。

[2WD]
標準キャブ
セミロングボデー
荷台長3.5mクラス
■積載量3トン積

ロングボデー
荷台長4.3mクラス
■積載量2トン積

主要諸元表

車種番号	22	23	24	25	26	27	28
車種	標準ルーフキャブ セミロングボデー・全低床	ハイルーフキャブ	標準ルーフキャブ	ハイルーフキャブ			標準ルーフキャブ
最大積載量	3トン積			2トン積			
荷台タイプ	木製3方開			強化木製3方開	木製3方開		
後輪タイヤ	小径ダブル	ダブル		小径ダブル			
エンジン出力kW (PS)	110 (150)			96 (130)		110 (150)	
トランスミッション	6速DUONIC [5速マニュアル]						
届出型式	2WG-FEAV0	2WG-FEAV0	2WG-FEAV0	2WG-FEA20	2WG-FEA20	2WG-FEAV0	2WG-FEAV0
メーカー型式	DUONIC車	C31SK0L	C33S00L	C33SK0L	E21S00K	E21S00K	E21S00L
	マニュアル車	—	C34S00L	—	—	E22S00K	—
届出型式 (エコモデル)	—	—	2WG-FEAV0	—	2WG-FEA20	2WG-FEAV0	2WG-FEAV0
メーカー型式 (エコモデル)	DUONIC車	—	—	—	—	E21S0ML	—
	マニュアル車	—	—	C34SKML	—	E22S0MK	E22S0ML
架装コード	G850			G840	G950 [G850]		
EZゲート	無し			付 [無し]			
フロントサスペンション	無し			独立懸架			
新免許区分	無し			準中型免許			

●寸法

	22	23	24	25	26	27	28
全長 (mm)	5,135	5,135	5,135	5,985	5,985	5,985	5,985
全幅 (mm)	1,890	1,890	1,890	1,890	1,930 [1,890]	1,930 [1,890]	1,930 [1,890]
全高 (mm)	2,090	2,190	2,100	2,150	2,150	2,165	2,085
ホイールベース (mm)	2,800	2,800	2,800	3,400	3,400	3,400	3,400
トレッド	前 (mm)	1,390	1,390	1,390	1,390	1,390	1,390
	後 (mm)	1,435	1,435	1,435	1,435	1,435	1,435
最低地上高 (mm)	165	180	180	170	170	165	165
荷台内法	長 (mm)	3,500	3,500	3,500	4,350	4,350	4,350
	幅 (mm)	1,790	1,790	1,790	1,790	1,790	1,790
	高 (mm)	380	380	380	380	380	380
床面上高 (mm)	925	1,015	1,015	895	895	920	920

●重量

	22	23	24	25	26	27	28
車両重量 (kg)	2,580	2,570[2,550]	2,570[2,550]	2,560	2,520[2,490]	2,630[2,610]	2,630[2,610]
最大積載量 (kg)	3,000	3,000	3,000	2,000	2,000	2,000	2,000
乗車定員 (人)	3	3	3	3	3	3	3
車両総重量 (kg)	5,745	5,735[5,715]	5,735[5,715]	4,725	4,685[4,655]	4,795[4,775]	4,795[4,775]

●性能

最小回転半径 (m)	5.6	5.6	5.6	5.9	5.9	6.7	6.7
燃料消費率 (km/ℓ)※1	JH25 11.48	11.48 [11.40]	11.48 [11.40]	13.13	13.13 [12.96]	12.97 [12.90]	12.97 [12.90]
番号	⑦	⑦ [⑧]	⑦ [⑧]	③	③ [④]	⑤ [⑥]	⑤ [⑥]
主要燃費改善対策	高圧燃料噴射、電子制御式燃料噴射 (コモンレール装置)、過給器、インタークーラー、アイドリングストップ装置						

●エンジン・シャシ

エンジン型式	4P10 (T4)			4P10 (T2)		4P10 (T4)	
オルタネーター (V-A)	24V-80A						
バッテリー (型式×個数)	115D31L×1+65D23L×1						
トランスミッション型式	M038S6 [M038S5]						
ファイナル減速比	4.875			4.111		4.875	
ブレーキ形式	ディスク			ディスク			
	ディスク			ディスク			
補助ブレーキ形式	エキゾーストブレーキ						
ABS+EBD	標準						
ブレーキオーバーライドシステム	標準						
タイヤサイズ	前	205/75R16	205/85R16	195/85R16	195/85R15		205/75R16
	後	205/75R16	205/85R16	195/85R16	195/85R15		205/75R16
燃料タンク容量 (ℓ)	100						

●設定グレード

	注：車種により納期をいただく場合があります。						
スタンダード	●	●	●	●	●	●	●
カスタム (オプション)	●	●	●	●	●	●	●
エコモデル	—	—	●	—	●	●	●

*車両重量、車両総重量、トランスミッション型式、燃料消費率欄の番号の [] は 5 速マニュアルです。*架装コード、EZ ゲート、全幅の [] は EZ ゲート無しの荷台です。*本諸元の数値は道路運送車両法による届出数値です。(一部車種については計算値のものがあります) *特別仕様等の改造をする場合は、法令に基づく所定の手続きが必要です。詳しくは最寄りの三菱ふそう販売店へお問い合わせください。*改造等により車両重量が増加した場合、積載量が減トンになることがあります。*アイドリングストップ装置は、一部機種には搭載されません。詳しくは最寄りの三菱ふそう販売店へお問い合わせください。*本仕様・諸元は改良のため予告なく変更することがあります。

平成19年6月2日以降(平成29年3月11日以前)に取得の普通免許は、自動的に5トン限定の準中型免許とみなされ、これまで通り、車両総重量5トン未満のトラックの運転が可能です。
平成19年6月1日以前に普通免許を取得し、現在「8トン限定中型免許」を保有する方は、これまで通り、車両総重量8トン未満のトラックの運転が可能です。

※1 燃料消費率 (km/ℓ) モード燃費値：モード燃費値は法令に基づく標準的な諸元値および条件を用いてエンジン燃費を実測し、シミュレーション法で算出した国土交通省審査値です。この燃費値は法令で定められた車両総重量範囲および最大積載量区分ごとの標準諸元値・車型による走行抵抗とシミュレーション計算仕様(P.66 参照) およびエアコン OFF などの条件のもとに算定しています。なお、実際の走行時にはその走り方や条件(気象、道路、車両、運転、架装ボデー、整備等の状況)が異なってきますので、それに応じて燃費は異なります。

[2WD]
標準キャブ
ロングボデー
荷台長4.3mクラス
■積載量2トン積

■積載量3トン積

主要諸元表

車種番号	29	30	31	32	33	34	35
車種	ハイルーフキャブ			標準ルーフキャブ		ハイルーフキャブ	標準ルーフキャブ
最大積載量	2トン積			3トン積			
荷台タイプ	木製3方開	強化木製3方開	木製3方開	強化木製3方開	木製3方開		
後輪タイヤ	ダブル				小径ダブル		
エンジン出力kW (PS)	96 (130)	110 (150)					
トランスミッション	6速DUONIC [5速マニュアル]						
届出型式	2WG-FEA20	2WG-FEAV0	2WG-FEAV0	2WG-FEAV0	2WG-FEAV0	2WG-FEAV0	2WG-FEAV0
メーカー型式	DUONIC車	E23S00K	E23S00L	E23S00L	E23SK0L	E23SK0L	E31S00L
	マニュアル車	E24S00K	—	—	—	E24SK0L	E32S00L
届出型式 (エコモデル)	—	2WG-FEAV0	2WG-FEAV0	—	2WG-FEAV0	—	2WG-FEAV0
メーカー型式 (エコモデル)	DUONIC車	—	E23S0ML	E23S0ML	—	—	—
	マニュアル車	—	E24S0ML	E24S0ML	—	E24SKML	—
架装コード	G950 [G850]	G840	G950 [G850]	G840	G950 [G850]		
EZゲート	付 [無し]	無し	付 [無し]	無し	付 [無し]		
フロントサスペンション	独立懸架						
新免許区分	準中型免許						

●寸法

	29	30	31	32	33	34	35
全長 (mm)	5,985	5,985	5,985	5,985	5,985	5,985	5,985
全幅 (mm)	1,930 [1,890]	1,890	1,930 [1,890]	1,890	1,930 [1,890]	1,930 [1,890]	1,930 [1,890]
全高 (mm)	2,160	2,190	2,190	2,100	2,100	2,175	2,095
ホイールベース (mm)	3,400	3,400	3,400	3,400	3,400	3,400	3,400
トレッド	前 (mm)	1,390	1,390	1,390	1,390	1,390	1,390
	後 (mm)	1,435	1,435	1,435	1,435	1,435	1,435
最低地上高 (mm)	170	180	180	180	180	175	175
荷台内法	長 (mm)	4,350	4,350	4,350	4,350	4,350	4,350
	幅 (mm)	1,790	1,790	1,790	1,790	1,790	1,790
	高 (mm)	380	380	380	380	380	380
床面上高 (mm)	955	1,010	1,010	1,010	1,010	930	930

●重量

	29	30	31	32	33	34	35
車両重量 (kg)	2,520[2,490]	2,670[2,650]	2,630[2,610]	2,670	2,630[2,610]	2,670[2,650]	2,670[2,650]
最大積載量 (kg)	2,000	2,000	2,000	2,000	2,000	3,000	3,000
乗車定員 (人)	3	3	3	3	3	3	3
車両総重量 (kg)	4,685[4,655]	4,835[4,815]	4,795[4,775]	4,835	4,795[4,775]	5,835[5,815]	5,835[5,815]

●性能

最小回転半径 (m)	5.9	6.7	6.7	6.7	6.7	6.7	6.7
燃料消費率 (km/ℓ)※1	JH25 13.13 [12.96]	12.97 [12.90]	12.97 [12.90]	12.97	12.97 [12.90]	11.48 [11.40]	11.48 [11.40]
番号	③ [④]	⑤ [⑥]	⑤ [⑥]	⑤	⑤ [⑥]	⑦ [⑧]	⑦ [⑧]
主要燃費改善対策	高圧燃料噴射、電子制御式燃料噴射 (コモンレール装置)、過給器、インタークーラー、アイドリングストップ装置						

●エンジン・シャシ

エンジン型式	4P10 (T2)		4P10 (T4)					
オルタネーター (V-A)	24V-80A							
バッテリー (型式×個数)	115D31L×1+65D23L×1							
トランスミッション型式	M038S6 [M038S5]							
ファイナル減速比	4.111	4.875						
ブレーキ形式	ディスク		ディスク					
	ディスク		ディスク					
補助ブレーキ形式	エキゾーストブレーキ							
ABS+EBD	標準							
ブレーキオーバーライドシステム	標準							
タイヤサイズ	前	195/85R16					205/70R17.5	
	後	195/85R16					205/70R17.5	
燃料タンク容量 (ℓ)	100							

●設定グレード

	注：車種により納期をいただく場合があります。						
スタンダード	●	●	●	●	●	●	●
カスタム (オプション)	●	●	●	●	●	●	●
エコモデル	—	●	—	—	—	—	●

*車両重量、車両総重量、トランスミッション型式、燃料消費率欄の番号の [] は 5 速マニュアルです。*架装コード、EZ ゲート、全幅の [] は EZ ゲート無しの荷台です。*本諸元の数値は道路運送車両法による届出数値です。(一部車種については計算値のものがあります) *特別仕様等の改造をする場合は、法令に基づく所定の手続きが必要です。詳しくは最寄りの三菱ふそう販売店へお問い合わせください。*改造等により車両重量が増加した場合、積載量が減トンになることがあります。*アイドリングストップ装置は、一部機種には搭載されません。詳しくは最寄りの三菱ふそう販売店へお問い合わせください。*本仕様・諸元は改良のため予告なく変更することがあります。

平成19年6月2日以降(平成29年3月11日以前)に取得の普通免許は、自動的に5トン限定の準中型免許とみなされ、これまで通り、車両総重量5トン未満のトラックの運転が可能です。
平成19年6月1日以前に普通免許を取得し、現在「8トン限定中型免許」を保有する方は、これまで通り、車両総重量8トン未満のトラックの運転が可能です。

※1 燃料消費率 (km/ℓ) モード燃費値：モード燃費値は法令に基づく標準的な諸元値および条件を用いてエンジン燃費を実測し、シミュレーション法で算出した国土交通省審査値です。この燃費値は法令で定められた車両総重量範囲および最大積載量区分ごとの標準諸元値・車型による走行抵抗とシミュレーション計算仕様(P.66 参照) およびエアコン OFF などの条件のもとに算定しています。なお、実際の走行時にはその走り方や条件(気象、道路、車両、運転、架装ボデー、整備等の状況)が異なってきますので、それに応じて燃費は異なります。

[2WD]
標準キャブ
ロングボデー
荷台長4.3mクラス
■積載量3トン積

標準キャブ(高軸重車シリーズ)
ロングボデー
荷台長4.3mクラス
■積載量3トン積

主要諸元表

車種番号	■積載量3.5トン積		■積載量4トン積		■積載量3トン積		
	36	37	38	39	40	41	42
車種	ハイルーフキャブ	標準ルーフキャブ	ハイルーフキャブ	標準ルーフキャブ	ハイルーフキャブ	標準ルーフキャブ	ハイルーフキャブ
車種	ロングボデー・高床						
最大積載量	3トン積		3.5トン積	3.5トン積	4トン積	4トン積	3トン積
荷台タイプ	木製3方開						
後輪タイヤ	ダブル						
エンジン出力kW (PS)	110 (150)						
トランスミッション	6速DUONIC [5速マニュアル]						
届出型式	2WG-FEAV0	2WG-FEAV0	2WG-FEA80	2WG-FEA80	2WG-FEA80	2WG-FEA80	2WG-FEA80
メーカー型式	DUONIC車	E33S00L	E33SK0L	E43S00L	E43SK0L	E63S00L	E63SK0L
	マニュアル車	E34S00L	E34SK0L	—	—	—	—
届出型式(エコモデル)	—	—	2WG-FEA80	—	2WG-FEA80	—	2WG-FEA80
メーカー型式(エコモデル)	DUONIC車	—	—	—	—	—	—
	マニュアル車	—	—	E44S0ML	—	E64S0ML	—
架装コード	G950 [G850]						
EZゲート	付 [無し]						
フロントサスペンション	独立懸架			リジッド			
新免許区分	準中型免許			準中型免許※2			

●寸法

全長 (mm)	5,985	5,985	5,985	5,985	5,985	5,985	5,985
全幅 (mm)	1,930 [1,890]	1,930 [1,890]	1,930 [1,890]	1,930 [1,890]	1,930 [1,890]	1,930 [1,890]	1,930 [1,890]
全高 (mm)	2,185	2,095	2,210	2,210	2,210	2,210	2,210
ホイールベース (mm)	3,400	3,400	3,400	3,400	3,400	3,400	3,400
トレッド	前 (mm)	1,390	1,390	1,495	1,495	1,495	1,495
	後 (mm)	1,435	1,435	1,435	1,435	1,435	1,435
最低地上高 (mm)	180	180	190	190	190	190	190
荷台内法	長 (mm)	4,350	4,350	4,350	4,350	4,350	4,350
	幅 (mm)	1,790	1,790	1,790	1,790	1,790	1,790
	高 (mm)	380	380	380	380	380	380
床面上高 (mm)	1,010	1,010	1,065	1,065	1,065	1,065	1,045

●重量

車両重量 (kg)	2,670[2,650]	2,670[2,650]	2,720	2,720	2,720	2,720	2,720
最大積載量 (kg)	3,000	3,000	3,500	3,500	4,000	4,000	3,000
乗車定員 (人)	3	3	3	3	3	3	3
車両総重量 (kg)	5,835[5,815]	5,835[5,815]	6,385	6,385	6,885	6,885	5,885

●性能

最小回転半径 (m)	6.7	6.7	6.1	6.1	6.1	6.1	6.1
燃料消費率 (km/ℓ)※1	JH25 11.48 [11.40]	11.48 [11.40]	10.50 [10.52]	10.50	10.50 [10.52]	10.50	11.48 [11.40]
番号	⑦ [⑧]	⑦ [⑧]	⑨ [⑩]	⑨	⑨ [⑩]	⑨	⑦ [⑧]
主要燃費改善対策	高圧燃料噴射、電子制御式燃料噴射 (コモンレール装置)、過給器、インタークーラー、アイドリングストップ装置						

●エンジン・シャシ

エンジン型式	4P10 (T4)						
オルタネーター (V-A)	24V-80A						
バッテリー (型式×個数)	115D31L×1+65D23L×1						
トランスミッション型式	M038S6 [M038S5]						
ファイナル減速比	4.875			5.285			
ブレーキ形式	前	ディスク					
	後	ディスク					
補助ブレーキ形式	エキゾーストブレーキ						
ABS+EBD	標準						
ブレーキオーバーライドシステム	標準						
タイヤサイズ	前	195/85R16			205/80R17.5		
	後	195/85R16			205/80R17.5		
燃料タンク容量 (ℓ)	100						

●設定グレード

注：車種により納期をいただく場合があります。

スタンダード	●	●	●	●	●	●	●
カスタム (オプション)	●	●	●	●	●	●	●
エコモデル	—	—	●	—	—	—	●

*車両重量、車両総重量、トランスミッション型式、燃料消費率欄の番号の [] は 5 速マニュアルです。*架装コード、EZ ゲート、全幅の [] は EZ ゲート無しの荷台です。*本諸元の数値は道路運送車両法による届出数値です。(一部車種については計算値のものがあります) *特別仕様等の改造をする場合は、法令に基づく所定の手続きが必要です。詳しくは最寄りの三菱ふそう販売店へお問い合わせください。*改造等により車両重量が増加した場合、積載量が減トンになることがあります。*アイドリングストップ装置は、一部機種には搭載されません。詳しくは最寄りの三菱ふそう販売店へお問い合わせください。*本仕様・諸元は改良のため予告なく変更することがあります。

平成19年6月2日以前(平成29年3月11日以前)に取得の普通免許は、自動的に5トン限定の準中型免許とみなされ、これまで通り、車両総重量5トン未満のトラックの運転が可能です。

平成19年6月1日以前に普通免許を取得し、現在「8トン限定中型免許」を保有する方は、これまで通り、車両総重量8トン未満のトラックの運転が可能です。

*1 燃料消費率 (km/ℓ) モード燃費値：モード燃費値は法令に基づく標準的な諸元値および条件を用いてエンジン燃費を実測し、シミュレーション法で算出した国土交通省審査値です。この燃費値は法令で定められた車両総重量範囲および最大積載量区分ごとの標準諸元値・車型による走行抵抗とシミュレーション計算仕様(P.66 参照) およびエアコン OFF などの条件のもとに算定しています。なお、実際の走行時にはその走り方や条件(気象、道路、車両、運転、架装ボデー、整備等の状況) が異なってきますので、それに応じて燃費は異なります。

*2：車両総重量が 7,500kg 以上の場合は中型免許となります。

[2WD]
ワイドキャブ
セミロングボデー
荷台長3.5mクラス
■積載量2トン積

主要諸元表

車種番号	■積載量4トン積		■積載量3トン積		■積載量2トン積		
	43	44	45	46	47	48	49
車種	ハイルーフキャブ						
車種	セミロングボデー・全低床			セミロングボデー・高床		セミロングボデー・全低床	
最大積載量	2トン積						
荷台タイプ	木製3方開 (中間幅荷台)	木製3方開 (拡幅荷台)	木製3方開 (中間幅荷台)	木製3方開 (拡幅荷台)	木製3方開 (中間幅荷台)	木製3方開 (拡幅荷台)	木製3方開 (中間幅荷台)
後輪タイヤ	小径ダブル			ダブル		小径ダブル	
エンジン出力kW (PS)	96 (130)			110 (150)			
トランスミッション	6速DUONIC [5速マニュアル]						
届出型式	2WG-FEB20	2WG-FEB20	2WG-FEB50	2WG-FEB50	2WG-FEB50	2WG-FEB50	2WG-FEB50
メーカー型式	DUONIC車	C21S00K	C21S00K	C21S00L	C21S00L	C23S00L	C23S00L
	マニュアル車	—	—	—	—	—	—
届出型式(エコモデル)	2WG-FEB20	2WG-FEB20	2WG-FEB50	2WG-FEB50	2WG-FEB50	2WG-FEB50	2WG-FEB50
メーカー型式(エコモデル)	DUONIC車	—	—	—	—	—	—
	マニュアル車	C22S0MK	C22S0MK	C22S0ML	C22S0ML	C24S0ML	C24S0ML
架装コード	G860	G8H0	G860	G8H0	G860	G8H0	G860
EZゲート	無し						
フロントサスペンション	独立懸架			リジッド			
新免許区分	準中型免許				準中型免許		

●寸法

全長 (mm)	5,280	5,280	5,280	5,280	5,280	5,280	5,280
全幅 (mm)	2,080	2,180	2,080	2,180	2,080	2,180	2,080
全高 (mm)	2,220	2,220	2,235	2,235	2,255	2,255	2,245
ホイールベース (mm)	2,800	2,800	2,800	2,800	2,800	2,800	2,800
トレッド	前 (mm)	1,655	1,655	1,665	1,665	1,665	1,665
	後 (mm)	1,495	1,495	1,495	1,495	1,495	1,495
最低地上高 (mm)	170	170	160	160	160	160	160
荷台内法	長 (mm)	3,500	3,500	3,500	3,500	3,500	3,500
	幅 (mm)	1,980	2,080	1,980	2,080	1,980	2,080
	高 (mm)	380	380	380	380	380	380
床面上高 (mm)	890	890	920	920	1,010	1,010	930

●重量

車両重量 (kg)	2,510[2,480]	2,510[2,490]	2,650[2,620]	2,660[2,630]	2,650[2,630]	2,660[2,640]	2,690[2,670]
最大積載量 (kg)	2,000	2,000	2,000	2,000	2,000	2,000	3,000
乗車定員 (人)	3	3	3	3	3	3	3
車両総重量 (kg)	4,675[4,645]	4,675[4,655]	4,815[4,785]	4,825[4,795]	4,815[4,795]	4,825[4,805]	5,855[5,835]

●性能

最小回転半径 (m)	4.7	4.7	4.9	4.9	4.9	4.9	4.9
燃料消費率 (km/ℓ)※1	JH25 13.13 [12.96]	13.13 [12.96]	12.97 [12.90]	12.97 [12.90]	12.97 [12.90]	12.97 [12.90]	11.48 [11.40]
番号	③ [④]	③ [④]	⑤ [⑥]	⑤ [⑥]	⑤ [⑥]	⑤ [⑥]	⑦ [⑧]
主要燃費改善対策	高圧燃料噴射、電子制御式燃料噴射 (コモンレール装置)、過給器、インタークーラー、アイドリングストップ装置						

●エンジン・シャシ

エンジン型式	4P10 (T2)			4P10 (T4)			
オルタネーター (V-A)	24V-80A			24V-80A			
バッテリー (型式×個数)	115D31L×1+65D23L×1						
トランスミッション型式	M038S6 [M038S5]						
ファイナル減速比	4.111			4.875			
ブレーキ形式	前	ディスク					
	後	ディスク					
補助ブレーキ形式	エキゾーストブレーキ						
ABS+EBD	標準						
ブレーキオーバーライドシステム	標準						
タイヤサイズ	前	195/85R15		205/75R16		205/85R16	
	後	195/85R15		205/75R16		205/85R16	
燃料タンク容量 (ℓ)	100						

●設定グレード

注：車種により納期をいただく場合があります。

スタンダード	●	●	●	●	●	●	●
カスタム (オプション)	●	●	●	●	●	●	●
エコモデル	●	●	●	●	●	●	●

*車両重量、車両総重量、トランスミッション型式、燃料消費率欄の番号の [] は 5 速マニュアルです。*架装コード、EZ ゲート、全幅の [] は EZ ゲート無しの荷台です。*本諸元の数値は道路運送車両法による届出数値です。(一部車種については計算値のものがあります) *特別仕様等の改造をする場合は、法令に基づく所定の手続きが必要です。詳しくは最寄りの三菱ふそう販売店へお問い合わせください。*改造等により車両重量が増加した場合、積載量が減トンになることがあります。*アイドリングストップ装置は、一部機種には搭載されません。詳しくは最寄りの三菱ふそう販売店へお問い合わせください。*本仕様・諸元は改良のため予告なく変更することがあります。

平成19年6月2日以前(平成29年3月11日以前)に取得の普通免許は、自動的に5トン限定の準中型免許とみなされ、これまで通り、車両総重量5トン未満のトラックの運転が可能です。

平成19年6月1日以前に普通免許を取得し、現在「8トン限定中型免許」を保有する方は、これまで通り、車両総重量8トン未満のトラックの運転が可能です。

*1 燃料消費率 (km/ℓ) モード燃費値：モード燃費値は法令に基づく標準的な諸元値および条件を用いてエンジン燃費を実測し、シミュレーション法で算出した国土交通省審査値です。この燃費値は法令で定められた車両総重量範囲および最大積載量区分ごとの標準諸元値・車型による走行抵抗とシミュレーション計算仕様(P.66 参照) およびエアコン OFF などの条件のもとに算定しています。なお、実際の走行時にはその走り方や条件(気象、道路、車両、運転、架装ボデー、整備等の状況) が異なってきますので、それに応じて燃費は異なります。

2WD 標準キャブ
2WD ワイドキャブ

[2WD]
ワイドキャブ
 セミロングボデー
 荷台長3.5mクラス
 ■積載量3トン積

主要諸元表

車種番号	50	51	52	53	54	55	56
車種	ハイルーフキャブ						
	セミロングボデー・全低床	セミロングボデー・高床		セミロングボデー・全低床		セミロングボデー・高床	
最大積載量	3トン積			3.5トン積			
荷台タイプ	木製3方開(拡幅荷台)	木製3方開(中間幅荷台)	木製3方開(拡幅荷台)	木製3方開(中間幅荷台)	木製3方開(拡幅荷台)	木製3方開(中間幅荷台)	木製3方開(拡幅荷台)
後輪タイヤ	小径ダブル	ダブル		小径ダブル		ダブル	
エンジン出力kW (PS)	110 (150)						
トランスミッション	6速DUONIC [5速マニュアル]						
届出型式	2WG-FEB50	2WG-FEB50	2WG-FEB50	2WG-FEB80	2WG-FEB80	2WG-FEB80	2WG-FEB80
メーカー型式	DUONIC車	C31S00L	C33S00L	C33S00L	C41S00L	C41S00L	C43S00L
	マニュアル車	—	C34S00L	C34S00L	—	—	—
届出型式(エコモデル)	2WG-FEB50	—	—	2WG-FEB80	2WG-FEB80	—	—
メーカー型式(エコモデル)	DUONIC車	—	—	—	—	—	—
	マニュアル車	C32S0ML	—	—	C42S0ML	C42S0ML	—
架装コード	G8H0	G860	G8H0	G860	G8H0	G860	G8H0
EZゲート	無し						
フロントサスペンション	リジッド						
新免許区分	準中型免許			準中型免許※2			

●寸法

全長 (mm)	5,280	5,280	5,280	5,280	5,280	5,280	5,280
全幅 (mm)	2,180	2,080	2,180	2,080	2,180	2,080	2,180
全高 (mm)	2,245	2,255	2,255	2,275	2,275	2,300	2,300
ホイールベース (mm)	2,800	2,800	2,800	2,800	2,800	2,800	2,800
トレッド	前 (mm)	1,665	1,665	1,665	1,665	1,665	1,665
	後 (mm)	1,495	1,495	1,495	1,560	1,560	1,560
最低地上高 (mm)	160	160	160	180	180	210	210
荷台内法	長 (mm)	3,500	3,500	3,500	3,500	3,500	3,500
	幅 (mm)	2,080	1,980	2,080	1,980	2,080	2,080
	高 (mm)	380	380	380	380	380	380
床面上高 (mm)	930	1,010	1,010	975	975	1,050	1,050

●重量

車両重量 (kg)	2,700[2,680]	2,690[2,670]	2,700[2,680]	2,810	2,820	2,800	2,810
最大積載量 (kg)	3,000	3,000	3,000	3,500	3,500	3,500	3,500
乗車定員 (人)	3	3	3	3	3	3	3
車両総重量 (kg)	5,865[5,845]	5,855[5,835]	5,865[5,845]	6,475	6,485	6,465	6,475

●性能

最小回転半径 (m)	4.9	4.9	4.9	5.2	5.2	5.2	5.2
燃料消費率 (km/ℓ)※1	JH25 11.48 [11.40]	JH25 11.48 [11.40]	JH25 11.48 [11.40]	JH25 10.50 [10.52]	JH25 10.50 [10.52]	JH25 10.50	JH25 10.50
番号	⑦ [⑧]	⑦ [⑧]	⑦ [⑧]	⑨ [⑩]	⑨ [⑩]	⑨	⑨
主要燃費改善対策	高圧燃料噴射、電子制御式燃料噴射(コモンレール装置)、過給器、インタークーラー、アイドリングストップ装置						

●エンジン・シャシ

エンジン型式	4P10 (T4)						
オルタネーター (V-A)	24V-80A						
バッテリー (型式×個数)	115D31L×1+65D23L×1						
トランスミッション型式	M038S6 [M038S5]						
ファイナル減速比	4.875			5.285			
ブレーキ形式	前	ディスク					
	後	ディスク					
補助ブレーキ形式	エキゾーストブレーキ						
ABS+EBD	標準						
ブレーキオーバーライドシステム	標準						
タイヤサイズ	前	205/70R17.5	205/85R16	215/70R17.5		225/80R17.5	
	後	205/70R17.5	205/85R16	215/70R17.5		225/80R17.5	
燃料タンク容量 (ℓ)	100						

●設定グレード

	注：車種により納期をいただく場合があります。						
スタンダード	●	●	●	●	●	●	●
カスタム (オプション)	●	●	●	●	●	●	●
エコモデル	●	—	—	●	—	—	—

*車両重量、車両総重量、トランスミッション型式、燃料消費率欄の番号の [] は 5 速マニュアルです。*架装コード、EZ ゲート、全幅の [] は EZ ゲート無しの場合です。*本諸元の数値は道路運送車両法による届出数値です。(一部車種については計算値のものがあります) *特別仕様等の改造をする場合は、法令に基づく所定の手続きが必要です。詳しくは最寄りの三菱ふそう販売店へお問い合わせください。*改造等により車両重量が増加した場合、積載量が減トンになることがあります。*アイドリングストップ装置は、一部機種には搭載されません。詳しくは最寄りの三菱ふそう販売店へお問い合わせください。*本仕様・諸元は改良のため予告なく変更することがあります。

平成19年6月2日以前(平成29年3月11日以前)に取得の普通免許は、自動的に5トン限定の準中型免許とみなされ、これまで通り、車両総重量5トン未満のトラックの運転が可能です。

平成19年6月1日以前に普通免許を取得し、現在「8トン限定中型免許」を保有する方は、これまで通り、車両総重量8トン未満のトラックの運転が可能です。

※1 燃料消費率 (km/ℓ) モード燃費値：モード燃費値は法令に基づく標準的な諸元値および条件を用いてエンジン燃費を実測し、シミュレーション法で算出した国土交通省審査値です。この燃費値は法令で定められた車両総重量範囲および最大積載量区分ごとの標準諸元値・車型による走行抵抗とシミュレーション計算仕様(P.66 参照) およびエアコン OFF などの条件のもとに算定しています。なお、実際の走行時にはその走り方や条件(気象、道路、車両、運転、架装ボデー、整備等の状況) が異なってきますので、それに応じて燃費は異なります。

※2：車両総重量が 7,500kg 以上の場合は中型免許となります。

[2WD]
ワイドキャブ
 セミロングボデー
 荷台長3.5mクラス
 ■積載量4.35トン積

主要諸元表

車種番号	57	58	59	60	61	62	63
車種	ハイルーフキャブ						
	セミロングボデー・全低床		セミロングボデー・高床		セミロングボデー・全低床		セミロングボデー・高床
最大積載量	4.35トン積				4.85トン積		
荷台タイプ	木製3方開(中間幅荷台)	木製3方開(拡幅荷台)	木製3方開(中間幅荷台)	木製3方開(拡幅荷台)	木製3方開(中間幅荷台)	木製3方開(拡幅荷台)	木製3方開(中間幅荷台)
後輪タイヤ	小径ダブル		ダブル		小径ダブル		ダブル
エンジン出力kW (PS)	110 (150)				129 (175)		
トランスミッション	6速DUONIC [5速マニュアル]						
届出型式	2WG-FEBS0	2WG-FEBS0	2WG-FEBS0	2WG-FEBS0	2WG-FEB90	2WG-FEB90	2WG-FEB90
メーカー型式	DUONIC車	C71S00L	C71S00L	C73S00L	C73S00L	C71S00M	C71S00M
	マニュアル車	—	—	—	—	C72S00M	C72S00M
届出型式(エコモデル)	2WG-FEBS0	2WG-FEBS0	2WG-FEBS0	2WG-FEBS0	—	—	2WG-FEB90
メーカー型式(エコモデル)	DUONIC車	—	—	C73S0ML	C73S0ML	—	—
	マニュアル車	C72S0ML	C72S0ML	—	—	—	C74S0MM
架装コード	G860	G8H0	G860	G8H0	G860	G8H0	G860
EZゲート	無し						
フロントサスペンション	リジッド						
新免許区分	準中型免許				中型免許		

●寸法

全長 (mm)	5,280	5,280	5,280	5,280	5,320	5,320	5,320
全幅 (mm)	2,080	2,180	2,080	2,180	2,080	2,180	2,080
全高 (mm)	2,275	2,275	2,300	2,300	2,270	2,270	2,295
ホイールベース (mm)	2,800	2,800	2,800	2,800	2,800	2,800	2,800
トレッド	前 (mm)	1,665	1,665	1,665	1,665	1,665	1,665
	後 (mm)	1,560	1,560	1,560	1,560	1,560	1,560
最低地上高 (mm)	180	180	210	210	180	180	210
荷台内法	長 (mm)	3,500	3,500	3,500	3,500	3,500	3,500
	幅 (mm)	1,980	2,080	1,980	2,080	1,980	2,080
	高 (mm)	380	380	380	380	380	380
床面上高 (mm)	975	975	1,050	1,050	960	960	1,035

●重量

車両重量 (kg)	2,830	2,840	2,820	2,830	2,830	2,840	2,820
最大積載量 (kg)	4,350	4,350	4,350	4,350	4,850	4,850	4,900
乗車定員 (人)	3	3	3	3	3	3	3
車両総重量 (kg)	7,345	7,355	7,335	7,345	7,845	7,855	7,885

●性能

最小回転半径 (m)	5.2	5.2	5.2	5.2	5.2	5.2	5.2
燃料消費率 (km/ℓ)※1	JH25 10.50 [10.52]	JH25 10.50 [10.52]	JH25 10.50	JH25 10.50	JH25 9.25 [9.07]	JH25 9.25 [9.07]	JH25 9.25 [9.07]
番号	⑨ [⑩]	⑨ [⑩]	⑨	⑨	⑬ [⑭]	⑬ [⑭]	⑬ [⑭]
主要燃費改善対策	高圧燃料噴射、電子制御式燃料噴射(コモンレール装置)、過給器、インタークーラー、アイドリングストップ装置						

●エンジン・シャシ

エンジン型式	4P10 (T4)		4P10 (T6)		
オルタネーター (V-A)	24V-80A		24V-80A		
バッテリー (型式×個数)	115D31L×1+65D23L×1				
トランスミッション型式	M038S6 [M038S5]				
ファイナル減速比	5.285		5.714 [5.285]		
ブレーキ形式	前	ディスク			
	後	ディスク			
補助ブレーキ形式	エキゾーストブレーキ				
ABS+EBD	標準				
ブレーキオーバーライドシステム	標準				
タイヤサイズ	前	215/70R17.5	225/80R17.5	215/70R17.5	225/80R17.5
	後	215/70R17.5	225/80R17.5	215/70R17.5	225/80R17.5
燃料タンク容量 (ℓ)	100				

●設定グレード

	注：車種により納期をいただく場合があります。			
スタンダード	●	●	●	●
カスタム (オプション)	●	●	●	●
エコモデル	●	●	—	●

*車両重量、車両総重量、トランスミッション型式、燃料消費率欄の番号の [] は 5 速マニュアルです。*架装コード、EZ ゲート、全幅の [] は EZ ゲート無しの場合です。*本諸元の数値は道路運送車両法による届出数値です。(一部車種については計算値のものがあります) *特別仕様等の改造をする場合は、法令に基づく所定の手続きが必要です。詳しくは最寄りの三菱ふそう販売店へお問い合わせください。*改造等により車両重量が増加した場合、積載量が減トンになることがあります。*アイドリングストップ装置は、一部機種には搭載されません。詳しくは最寄りの三菱ふそう販売店へお問い合わせください。*本仕様・諸元は改良のため予告なく変更することがあります。

平成19年6月2日以前(平成29年3月11日以前)に取得の普通免許は、自動的に5トン限定の準中型免許とみなされ、これまで通り、車両総重量5トン未満のトラックの運転が可能です。

平成19年6月1日以前に普通免許を取得し、現在「8トン限定中型免許」を保有する方は、これまで通り、車両総重量8トン未満のトラックの運転が可能です。

※1 燃料消費率 (km/ℓ) モード燃費値：モード燃費値は法令に基づく標準的な諸元値および条件を用いてエンジン燃費を実測し、シミュレーション法で算出した国土交通省審査値です。この燃費値は法令で定められた車両総重量範囲および最大積載量区分ごとの標準諸元値・車型による走行抵抗とシミュレーション計算仕様(P.66 参照) およびエアコン OFF などの条件のもとに算定しています。なお、実際の走行時にはその走り方や条件(気象、道路、車両、運転、架装ボデー、整備等の状況) が異なってきますので、それに応じて燃費は異なります。

[2WD]
ワイドキャブ
 セミロングボデー ロングボデー
 荷台長3.5mクラス 荷台長4.3mクラス
 ■積載量4.9トン積 ■積載量2トン積

主要諸元表

車種番号	64	65	66	67	68	69	70
車種	ハイルーフキャブ						
	セミロングボデー・高床	ロングボデー・全低床				ロングボデー・高床	
最大積載量	2トン積						
荷台タイプ	木製3方開(拡幅荷台)	木製3方開(標準荷台)	木製3方開(拡幅荷台)	木製3方開(標準荷台)	木製3方開(拡幅荷台)	木製3方開(標準荷台)	木製3方開(拡幅荷台)
後輪タイヤ	ダブル			小径ダブル		ダブル	
エンジン出力kW (PS)	129 (175)	96 (130)		110 (150)		96 (130)	
トランスミッション	6速DUONIC [5速マニュアル]						
届出型式	2WG-FEB90	2WG-FEB20	2WG-FEB20	2WG-FEB50	2WG-FEB50	2WG-FEB20	2WG-FEB20
メーカー型式	DUONIC車	C73S00M	E21S00K	E21S00K	E21S00L	E21S00L	E23S00K
	マニュアル車	C74S00M	—	—	E22S00L	E22S00L	—
届出型式(エコモデル)	2WG-FEB90	2WG-FEB20	2WG-FEB20	2WG-FEB50	2WG-FEB50	—	—
メーカー型式(エコモデル)	DUONIC車	C73S0MM	E21S0MK	E21S0MK	E21S0ML	E21S0ML	—
	マニュアル車	C74S0MM	E22S0MK	E22S0MK	E22S0ML	E22S0ML	—
架装コード	G8H0	G950 [G850]	G9H0 [G8H0]	G950 [G850]	G9H0 [G8H0]	G950 [G850]	G9H0 [G8H0]
EZゲート	無し		付 [無し]				
フロントサスペンション	リジッド		独立懸架		リジッド		独立懸架
新免許区分	中型免許		準中型免許				

●寸法

全長 (mm)	5,320	6,180	6,180	6,180	6,180	6,180	6,180
全幅 (mm)	2,180	2,040 [2,000]	2,220 [2,180]	2,040 [2,000]	2,220 [2,180]	2,040 [2,000]	2,220 [2,180]
全高 (mm)	2,295	2,215	2,215	2,235	2,235	2,220	2,220
ホイールベース (mm)	2,800	3,400	3,400	3,400	3,400	3,400	3,400
トレッド	前 (mm)	1,665	1,655	1,655	1,665	1,665	1,655
	後 (mm)	1,560	1,495	1,495	1,495	1,495	1,495
最低地上高 (mm)	210	170	170	170	170	170	170
荷台内法	長 (mm)	3,500	4,350	4,350	4,350	4,350	4,350
	幅 (mm)	2,080	1,900	2,080	1,900	2,080	2,080
	高 (mm)	380	380	380	380	380	380
床面上高 (mm)	1,035	885	885	920	920	950	950

●重量

車両重量 (kg)	2,830	2,600[2,580]	2,620[2,600]	2,760[2,730]	2,780[2,750]	2,610	2,630
最大積載量 (kg)	4,900	2,000	2,000	2,000	2,000	2,000	2,000
乗車定員 (人)	3	3	3	3	3	3	3
車両総重量 (kg)	7,895	4,765[4,745]	4,785[4,765]	4,925[4,895]	4,945[4,915]	4,775	4,795

●性能

最小回転半径 (m)	5.2	5.6	5.6	5.8	5.8	5.6	5.6
燃料消費率 (km/ℓ)※1	JH25 → 9.25 [9.07]	13.13 [12.96]	13.13 [12.96]	12.97 [12.90]	12.97 [12.90]	13.13	13.13
番号	⑬ [⑭]	③ [④]	③ [④]	⑤ [⑥]	⑤ [⑥]	③	③
主要燃費改善対策	高圧燃料噴射、電子制御式燃料噴射 (コモンレール装置)、過給器、インタークーラー、アイドリングストップ装置						

●エンジン・シャシ

エンジン型式	4P10 (T6)	4P10 (T2)	4P10 (T4)	4P10 (T2)	
オルタネーター (V-A)	24V-80A				
バッテリー (型式×個数)	115D31L×1+65D23L×1				
トランスミッション型式	M038S6 [M038S5]				
ファイナル減速比	5.714 [5.285]	4.111	4.875	4.111	
ブレーキ形式	前	ディスク			
	後	ディスク			
補助ブレーキ形式	エキゾーストブレーキ				
ABS+EBD	標準				
ブレーキオーバーライドシステム	標準				
タイヤサイズ	前	225/80R17.5	195/85R15	205/75R16	195/85R15
	後	225/80R17.5	195/85R15	205/75R16	195/85R15
燃料タンク容量 (ℓ)	100				

●設定グレード

スタンダード	●	●	●	●	●	●	●
カスタム (オプション)	●	●	●	●	●	●	●
エコモデル	●	●	●	●	●	—	—

*車両重量、車両総重量、トランスミッション型式、燃料消費率欄の番号の [] は 5 速マニュアルです。*架装コード、EZ ゲート、全幅の [] は EZ ゲート無しの荷台です。*本諸元の数値は道路運送車両法による届出数値です。(一部車種については計算値のものがあります) *特別仕様等の改造をする場合は、法令に基づく所定の手続きが必要です。詳しくは最寄りの三菱ふそう販売店へお問い合わせください。*改造等により車両重量が増加した場合、積載量が減トンになることがあります。*アイドリングストップ装置は、一部機種には搭載されません。詳しくは最寄りの三菱ふそう販売店へお問い合わせください。*本仕様・諸元は改良のため予告なく変更することがあります。

平成19年6月2日以前(平成29年3月11日以前)に取得の普通免許は、自動的に5トン限定の準中型免許とみなされ、これまで通り、車両総重量5トン未満のトラックの運転が可能です。

平成19年6月1日以前に普通免許を取得し、現在「8トン限定中型免許」を保有する方は、これまで通り、車両総重量8トン未満のトラックの運転が可能です。

※1 燃料消費率 (km/ℓ) モード燃費値：モード燃費値は法令に基づく標準的な諸元値および条件を用いてエンジン燃費を実測し、シミュレーション法で算出した国土交通省審査値です。この燃費値は法令で定められた車両総重量範囲および最大積載量区分ごとの標準諸元値・車型による走行抵抗とシミュレーション計算仕様(P.66 参照) およびエアコン OFF などの条件のもとに算定しています。なお、実際の走行時にはその走り方や条件(気象、道路、車両、運転、架装ボデー、整備等の状況) が異なってきますので、それに応じて燃費は異なります。

[2WD]
ワイドキャブ
 ロングボデー
 荷台長4.3mクラス
 ■積載量2トン積 ■積載量2.95トン積 ■積載量3トン積 ■積載量3.5トン積

主要諸元表

車種番号	71	72	73	74	75	76	77
車種	ハイルーフキャブ						
	ロングボデー・高床		ロングボデー・全低床		ロングボデー・高床		ロングボデー・全低床
最大積載量	2トン積		2.95トン積		3トン積		3.5トン積
荷台タイプ	木製3方開(標準荷台)	木製3方開(拡幅荷台)	木製3方開(標準荷台)	木製3方開(拡幅荷台)	木製3方開(標準荷台)	木製3方開(拡幅荷台)	木製3方開(中間幅荷台)
後輪タイヤ	ダブル		小径ダブル		ダブル		小径ダブル
エンジン出力kW (PS)	110 (150)						
トランスミッション	6速DUONIC [5速マニュアル]						
届出型式	2WG-FEB50	2WG-FEB50	2WG-FEB50	2WG-FEB50	2WG-FEB50	2WG-FEB50	2WG-FEB80
メーカー型式	DUONIC車	E23S00L	E23S00L	E31S00L	E31S00L	E33S00L	E33S00L
	マニュアル車	E24S00L	E24S00L	E32S00L	E32S00L	E34S00L	E34S00L
届出型式(エコモデル)	—	—	2WG-FEB50	2WG-FEB50	2WG-FEB50	2WG-FEB50	—
メーカー型式(エコモデル)	DUONIC車	—	—	E31S0ML	E31S0ML	—	—
	マニュアル車	—	—	E32S0ML	E32S0ML	E34S0ML	E34S0ML
架装コード	G950 [G850]	G9H0 [G8H0]	G950 [G850]	G9H0 [G8H0]	G950 [G850]	G9H0 [G8H0]	G960 [G860]
EZゲート	付 [無し]						
フロントサスペンション	リジッド						
新免許区分	準中型免許						準中型免許※2

●寸法

全長 (mm)	6,180	6,180	6,180	6,180	6,180	6,180	6,180
全幅 (mm)	2,040 [2,000]	2,220 [2,180]	2,040 [2,000]	2,220 [2,180]	2,040 [2,000]	2,220 [2,180]	2,120 [2,080]
全高 (mm)	2,255	2,255	2,240	2,240	2,260	2,260	2,275
ホイールベース (mm)	3,400	3,400	3,400	3,400	3,400	3,400	3,400
トレッド	前 (mm)	1,665	1,665	1,665	1,665	1,665	1,665
	後 (mm)	1,495	1,495	1,495	1,495	1,495	1,560
最低地上高 (mm)	175	175	170	170	180	180	180
荷台内法	長 (mm)	4,350	4,350	4,350	4,350	4,350	4,350
	幅 (mm)	1,900	2,080	1,900	2,080	1,900	1,980
	高 (mm)	380	380	380	380	380	380
床面上高 (mm)	1,005	1,005	925	925	1,015	1,015	970

●重量

車両重量 (kg)	2,750[2,740]	2,780[2,760]	2,800[2,770]	2,820[2,790]	2,800[2,780]	2,810[2,800]	2,920
最大積載量 (kg)	2,000	2,000	2,950	2,950	3,000	3,000	3,500
乗車定員 (人)	3	3	3	3	3	3	3
車両総重量 (kg)	4,915[4,905]	4,945[4,925]	5,915[5,885]	5,935[5,905]	5,965[5,945]	5,975[5,965]	6,585

●性能

最小回転半径 (m)	5.8	5.8	5.8	5.8	5.8	5.8	6.1
燃料消費率 (km/ℓ)※1	JH25 → 12.97 [12.90]	12.97 [12.90]	11.48 [11.40]	11.48 [11.40]	11.48 [11.40]	11.48 [11.40]	10.50 [10.52]
番号	⑤ [⑥]	⑤ [⑥]	⑦ [⑧]	⑦ [⑧]	⑦ [⑧]	⑦ [⑧]	⑨ [⑩]
主要燃費改善対策	高圧燃料噴射、電子制御式燃料噴射 (コモンレール装置)、過給器、インタークーラー、アイドリングストップ装置						

●エンジン・シャシ

エンジン型式	4P10 (T4)				
オルタネーター (V-A)	24V-80A				
バッテリー (型式×個数)	115D31L×1+65D23L×1				
トランスミッション型式	M038S6 [M038S5]				
ファイナル減速比	4.875	5.285			
ブレーキ形式	前	ディスク			
	後	ディスク			
補助ブレーキ形式	エキゾーストブレーキ				
ABS+EBD	標準				
ブレーキオーバーライドシステム	標準				
タイヤサイズ	前	205/85R16	205/70R17.5	205/85R16	215/70R17.5
	後	205/85R16	205/70R17.5	205/85R16	215/70R17.5
燃料タンク容量 (ℓ)	100				

●設定グレード

スタンダード	●	●	●	●	●	●	●
カスタム (オプション)	●	●	●	●	●	●	●
エコモデル	—	—	—	—	—	●	—

*車両重量、車両総重量、トランスミッション型式、燃料消費率欄の番号の [] は 5 速マニュアルです。*架装コード、EZ ゲート、全幅の [] は EZ ゲート無しの荷台です。*本諸元の数値は道路運送車両法による届出数値です。(一部車種については計算値のものがあります) *特別仕様等の改造をする場合は、法令に基づく所定の手続きが必要です。詳しくは最寄りの三菱ふそう販売店へお問い合わせください。*改造等により車両重量が増加した場合、積載量が減トンになることがあります。*アイドリングストップ装置は、一部機種には搭載されません。詳しくは最寄りの三菱ふそう販売店へお問い合わせください。*本仕様・諸元は改良のため予告なく変更することがあります。

平成19年6月2日以前(平成29年3月11日以前)に取得の普通免許は、自動的に5トン限定の準中型免許とみなされ、これまで通り、車両総重量5トン未満のトラックの運転が可能です。

平成19年6月1日以前に普通免許を取得し、現在「8トン限定中型免許」を保有する方は、これまで通り、車両総重量8トン未満のトラックの運転が可能です。

※1 燃料消費率 (km/ℓ) モード燃費値：モード燃費値は法令に基づく標準的な諸元値および条件を用いてエンジン燃費を実測し、シミュレーション法で算出した国土交通省審査値です。この燃費値は法令で定められた車両総重量範囲および最大積載量区分ごとの標準諸元値・車型による走行抵抗とシミュレーション計算仕様(P.66 参照) およびエアコン OFF などの条件のもとに算定しています。なお、実際の走行時にはその走り方や条件(気象、道路、車両、運転、架装ボデー、整備等の状況) が異なってきますので、それに応じて燃費は異なります。

※2：車両総重量が7,500kg 以上の場合は中型免許となります。

2WDワイドキャブ

[2WD]
ワイドキャブ
 ロングボデー
 荷台長4.3mクラス
 ■積載量3.5トン積

主要諸元表

車種番号	78	79	80	81	82	83	84
車種	ハイルーフキャブ						
	ロングボデー・全低床			ロングボデー・高床			
最大積載量	3.5トン積						
荷台タイプ	木製3方開 (拡幅荷台)	木製3方開 (中間幅荷台)	木製3方開 (拡幅荷台)	木製3方開 (中間幅荷台)	木製3方開 (拡幅荷台)	木製3方開 (中間幅荷台)	木製3方開 (拡幅荷台)
後輪タイヤ	小径ダブル			ダブル			
エンジン出力kW (PS)	110 (150)	129 (175)		110 (150)		129 (175)	
トランスミッション	6速DUONIC [5速マニュアル]						
届出型式	2WG-FEB80	2WG-FEB80	2WG-FEB80	2WG-FEB80	2WG-FEB80	2WG-FEB80	2WG-FEB80
メーカー型式	DUONIC車	E41S00L	E41S00M	E41S00M	E43S00L	E43S00L	E43S00M
	マニュアル車	E42S00L	—	—	E44S00L	E44S00L	E44S00M
届出型式 (エコモデル)	—	—	—	—	—	—	—
メーカー型式 (エコモデル)	DUONIC車	—	—	—	—	—	—
	マニュアル車	—	—	—	—	—	—
架装コード	G9H0 [G8H0]	G9G0 [G8G0]	G9H0 [G8H0]	G9G0 [G8G0]	G9H0 [G8H0]	G9G0 [G8G0]	G9H0 [G8H0]
EZゲート	付 [無し]						
フロントサスペンション	リジッド						
新免許区分	準中型免許※2						

●寸法

全長 (mm)	6,180	6,180	6,180	6,180	6,180	6,180	6,180
全幅 (mm)	2,220 [2,180]	2,120 [2,080]	2,220 [2,180]	2,120 [2,080]	2,220 [2,180]	2,120 [2,080]	2,220 [2,180]
全高 (mm)	2,275	2,275	2,275	2,295	2,295	2,295	2,295
ホイールベース (mm)	3,400	3,400	3,400	3,400	3,400	3,400	3,400
トレッド	前 (mm)	1,665	1,665	1,665	1,665	1,665	1,665
	後 (mm)	1,560	1,560	1,560	1,560	1,560	1,560
最低地上高 (mm)	180	180	180	210	210	210	210
荷台内法	長 (mm)	4,350	4,350	4,350	4,350	4,350	4,350
	幅 (mm)	2,080	1,980	2,080	1,980	2,080	2,080
	高 (mm)	380	380	380	380	380	380
床面地上高 (mm)	970	970	970	1,050	1,050	1,050	1,050

●重量

車両重量 (kg)	2,930	2,920	2,930	2,910	2,920	2,910	2,920
最大積載量 (kg)	3,500	3,500	3,500	3,500	3,500	3,500	3,500
乗車定員 (人)	3	3	3	3	3	3	3
車両総重量 (kg)	6,595	6,585	6,595	6,575	6,585	6,575	6,585

●性能

最小回転半径 (m)	6.1	6.1	6.1	6.1	6.1	6.1	6.1
燃料消費率 (km/ℓ)※1	JH25 →	10.50[10.52]	10.56	10.56	10.50[10.52]	10.50[10.52]	10.56[10.50]
	番号	⑨ [10]	⑩	⑩	⑨ [10]	⑨ [10]	⑪ [12]
主要燃費改善対策	高圧燃料噴射、電子制御式燃料噴射 (コモンレール装置)、過給器、インタークーラー、アイドリングストップ装置						

●エンジン・シャシ

エンジン型式	4P10 (T4)	4P10 (T6)	4P10 (T4)	4P10 (T6)
オルタネーター (V-A)	24V-80A			
バッテリー (型式×個数)	115D31L×1+65D23L×1			
トランスミッション型式	M038S6 [M038S5]			
ファイナル減速比	5.285			
ブレーキ形式	前	ディスク		
	後	ディスク		
補助ブレーキ形式	エキゾーストブレーキ			
ABS+EBD	標準			
ブレーキオーバーライドシステム	標準			
タイヤサイズ	前	215/70R17.5		225/80R17.5
	後	215/70R17.5		225/80R17.5
燃料タンク容量 (ℓ)	100			

●設定グレード

スタンダード	●	●	●	●	●	●	●
カスタム (オプション)	●	●	●	●	●	●	●
エコモデル	—	—	—	—	—	—	—

*車両重量、車両総重量、トランスミッション型式、燃料消費率欄の番号の [] は 5 速マニュアルです。*架装コード、EZ ゲート、全幅の [] は EZ ゲート無しの荷台です。*本諸元の数値は道路運送車両法による届出数値です。(一部車種については計算値のものがあります) *特別仕様等の改造をする場合は、法令に基づく所定の手続きが必要です。詳しくは最寄りの三菱ふそう販売店へお問い合わせください。*改造等により車両重量が増加した場合、積載量が減トンになることがあります。*アイドリングストップ装置は、一部機種には搭載されません。詳しくは最寄りの三菱ふそう販売店へお問い合わせください。*本仕様・諸元は改良のため予告なく変更することがあります。

平成19年6月2日以前(平成29年3月11日以前)に取得の普通免許は、自動的に5トン限定の準中型免許とみなされ、これまで通り、車両総重量5トン未満のトラックの運転が可能です。

平成19年6月1日以前に普通免許を取得し、現在「8トン限定中型免許」を保有する方は、これまで通り、車両総重量8トン未満のトラックの運転が可能です。

*1 燃料消費率 (km/ℓ) モード燃費値: モード燃費値は法令に基づく標準的な諸元値および条件を用いてエンジン燃費を実測し、シミュレーション法で算出した国土交通省審査値です。この燃費値は法令で定められた車両総重量範囲および最大積載量区分ごとの標準諸元値・車型による走行抵抗とシミュレーション計算仕様(P.66 参照) およびエアコン OFF などの条件のもとに算定しています。なお、実際の走行時にはその走り方や条件(気象、道路、車両、運転、架装ボデー、整備等の状況) が異なってきますので、それに応じて燃費は異なります。

*2: 車両総重量が 7,500kg 以上の場合は中型免許となります。

[2WD]
ワイドキャブ
 ロングボデー
 荷台長4.3mクラス
 ■積載量4.25トン積

主要諸元表

車種番号	85	86	87	88	89	90	91
車種	ハイルーフキャブ						
	ロングボデー・全低床			ロングボデー・高床			
最大積載量	4.25トン積						
荷台タイプ	木製3方開 (中間幅荷台)	木製3方開 (拡幅荷台)	木製3方開 (中間幅荷台)	木製3方開 (拡幅荷台)	木製3方開 (中間幅荷台)	木製3方開 (拡幅荷台)	木製3方開 (中間幅荷台)
後輪タイヤ	小径ダブル			ダブル			
エンジン出力kW (PS)	110 (150)		129 (175)		110 (150)		129 (175)
トランスミッション	6速DUONIC [5速マニュアル]						
届出型式	2WG-FEBS0	2WG-FEBS0	2WG-FEBS0	2WG-FEBS0	2WG-FEBS0	2WG-FEBS0	2WG-FEBS0
メーカー型式	DUONIC車	E71S00L	E71S00L	E71S00M	E71S00M	E73S00L	E73S00L
	マニュアル車	—	—	—	—	—	—
届出型式 (エコモデル)	2WG-FEBS0	2WG-FEBS0	2WG-FEBS0	2WG-FEBS0	—	—	—
メーカー型式 (エコモデル)	DUONIC車	—	—	E71S0MM	E71S0MM	—	—
	マニュアル車	E72S0ML	E72S0ML	—	—	—	—
架装コード	G9G0 [G8G0]	G9H0 [G8H0]	G9G0 [G8G0]	G9H0 [G8H0]	G9G0 [G8G0]	G9H0 [G8H0]	G9G0 [G8G0]
EZゲート	付 [無し]						
フロントサスペンション	リジッド						
新免許区分	準中型免許						

●寸法

全長 (mm)	6,180	6,180	6,180	6,180	6,180	6,180	6,180
全幅 (mm)	2,120 [2,080]	2,220 [2,180]	2,120 [2,080]	2,220 [2,180]	2,120 [2,080]	2,220 [2,180]	2,120 [2,080]
全高 (mm)	2,275	2,275	2,275	2,275	2,295	2,295	2,295
ホイールベース (mm)	3,400	3,400	3,400	3,400	3,400	3,400	3,400
トレッド	前 (mm)	1,665	1,665	1,665	1,665	1,665	1,665
	後 (mm)	1,560	1,560	1,560	1,560	1,560	1,560
最低地上高 (mm)	180	180	180	180	210	210	210
荷台内法	長 (mm)	4,350	4,350	4,350	4,350	4,350	4,350
	幅 (mm)	1,980	2,080	1,980	2,080	1,980	2,080
	高 (mm)	380	380	380	380	380	380
床面地上高 (mm)	970	970	970	970	1,050	1,050	1,050

●重量

車両重量 (kg)	2,940	2,950	2,940	2,950	2,930	2,940	2,930
最大積載量 (kg)	4,250	4,250	4,250	4,250	4,250	4,250	4,250
乗車定員 (人)	3	3	3	3	3	3	3
車両総重量 (kg)	7,355	7,365	7,355	7,365	7,345	7,355	7,345

●性能

最小回転半径 (m)	6.1	6.1	6.1	6.1	6.1	6.1	6.1
燃料消費率 (km/ℓ)※1	JH25 →	10.50[10.52]	10.50[10.52]	10.56	10.56	10.50	10.50
	番号	⑨ [10]	⑨ [10]	⑩	⑩	⑨	⑨
主要燃費改善対策	高圧燃料噴射、電子制御式燃料噴射 (コモンレール装置)、過給器、インタークーラー、アイドリングストップ装置						

●エンジン・シャシ

エンジン型式	4P10 (T4)	4P10 (T6)	4P10 (T4)	4P10 (T6)
オルタネーター (V-A)	24V-80A			
バッテリー (型式×個数)	115D31L×1+65D23L×1			
トランスミッション型式	M038S6 [M038S5]			
ファイナル減速比	5.285			
ブレーキ形式	前	ディスク		
	後	ディスク		
補助ブレーキ形式	エキゾーストブレーキ			
ABS+EBD	標準			
ブレーキオーバーライドシステム	標準			
タイヤサイズ	前	215/70R17.5		225/80R17.5
	後	215/70R17.5		225/80R17.5
燃料タンク容量 (ℓ)	100			

●設定グレード

スタンダード	●	●	●	●	●	●	●
カスタム (オプション)	●	●	●	●	●	●	●
エコモデル	●	●	●	●	—	—	—

*車両重量、車両総重量、トランスミッション型式、燃料消費率欄の番号の [] は 5 速マニュアルです。*架装コード、EZ ゲート、全幅の [] は EZ ゲート無しの荷台です。*本諸元の数値は道路運送車両法による届出数値です。(一部車種については計算値のものがあります) *特別仕様等の改造をする場合は、法令に基づく所定の手続きが必要です。詳しくは最寄りの三菱ふそう販売店へお問い合わせください。*改造等により車両重量が増加した場合、積載量が減トンになることがあります。*アイドリングストップ装置は、一部機種には搭載されません。詳しくは最寄りの三菱ふそう販売店へお問い合わせください。*本仕様・諸元は改良のため予告なく変更することがあります。

平成19年6月2日以前(平成29年3月11日以前)に取得の普通免許は、自動的に5トン限定の準中型免許とみなされ、これまで通り、車両総重量5トン未満のトラックの運転が可能です。

平成19年6月1日以前に普通免許を取得し、現在「8トン限定中型免許」を保有する方は、これまで通り、車両総重量8トン未満のトラックの運転が可能です。

*1 燃料消費率 (km/ℓ) モード燃費値: モード燃費値は法令に基づく標準的な諸元値および条件を用いてエンジン燃費を実測し、シミュレーション法で算出した国土交通省審査値です。この燃費値は法令で定められた車両総重量範囲および最大積載量区分ごとの標準諸元値・車型による走行抵抗とシミュレーション計算仕様(P.66 参照) およびエアコン OFF などの条件のもとに算定しています。なお、実際の走行時にはその走り方や条件(気象、道路、車両、運転、架装ボデー、整備等の状況) が異なってきますので、それに応じて燃費は異なります。

[2WD]
ワイドキャブ
ロングボデー
荷台長4.3mクラス
■積載量4.25トン積 ■積載量4.75トン積

超ロングボデー
荷台長5.0mクラス
■積載量2トン積

主要諸元表

車種番号	92	93	94	95	96	97	98
車種	ハイルーフキャブ						
	ロングボデー・高床	ロングボデー・全低床		ロングボデー・高床		超ロングボデー・全低床	
最大積載量	4.25トン積	4.75トン積				2トン積	
荷台タイプ	木製3方開 (拡幅荷台)	木製3方開 (中間幅荷台)	木製3方開 (拡幅荷台)	木製3方開 (中間幅荷台)	木製3方開 (拡幅荷台)	木製3方開 (標準荷台)	木製3方開 (拡幅荷台)
後輪タイヤ	ダブル	小径ダブル		ダブル		小径ダブル	
エンジン出力kW (PS)	129 (175)						96 (130)
トランスミッション	6速DUONIC [5速マニュアル]						
届出型式	2WG-FEBS0	2WG-FEB90	2WG-FEB90	2WG-FEB90	2WG-FEB90	2WG-FEB20	2WG-FEB20
メーカー型式	DUONIC車	E73S00M	E71S00M	E71S00M	E73S00M	E73S00M	G21S00K
	マニュアル車	—	E72S00M	E72S00M	E74S00M	E74S00M	—
届出型式 (エコモデル)	—	2WG-FEB90	2WG-FEB90	—	—	—	—
メーカー型式 (エコモデル)	DUONIC車	—	E71S0MM	E71S0MM	—	—	—
	マニュアル車	—	—	—	—	—	—
架装コード	G9H0 [G8H0]	G960 [G860]	G9H0 [G8H0]	G960 [G860]	G9H0 [G8H0]	G950 [G850]	G9H0 [G8H0]
EZゲート	付 [無し]						
フロントサスペンション	リジッド					独立懸架	
新免許区分	準中型免許	中型免許				準中型免許	

●寸法

全長 (mm)	6,180	6,220	6,220	6,220	6,220	6,830	6,830
全幅 (mm)	2,220 [2,180]	2,120 [2,080]	2,220 [2,180]	2,120 [2,080]	2,220 [2,180]	2,040 [2,000]	2,220 [2,180]
全高 (mm)	2,295	2,275	2,275	2,295	2,295	2,215	2,215
ホイールベース (mm)	3,400	3,400	3,400	3,400	3,400	3,850	3,850
トレッド	前 (mm)	1,665	1,665	1,665	1,665	1,655	1,655
	後 (mm)	1,560	1,560	1,560	1,560	1,495	1,495
最低地上高 (mm)	210	180	180	210	210	170	170
荷台内法	長 (mm)	4,350	4,350	4,350	4,350	5,000	5,000
	幅 (mm)	2,080	1,980	2,080	1,980	2,080	2,080
	高 (mm)	380	380	380	380	380	380
床面上高 (mm)	1,050	970	970	1,050	1,050	880	880

●重量

車両重量 (kg)	2,940	2,940	2,950	2,930	2,940	2,660	2,690
最大積載量 (kg)	4,250	4,750	4,750	4,750	4,750	2,000	2,000
乗車定員 (人)	3	3	3	3	3	3	3
車両総重量 (kg)	7,355	7,855	7,865	7,845	7,855	4,825	4,855

●性能

最小回転半径 (m)	6.1	6.1	6.1	6.1	6.1	6.2	6.2
燃料消費率 (km/ℓ)※1	JH25 → 10.56	9.25 [9.07]	9.25 [9.07]	9.25 [9.07]	9.25 [9.07]	13.13	13.13
番号	①	⑬ [⑭]	⑬ [⑭]	⑬ [⑭]	⑬ [⑭]	③	③
主要燃費改善対策	高圧燃料噴射、電子制御式燃料噴射 (コモンレール装置)、過給器、インタークーラー、アイドリングストップ装置						

●エンジン・シャシ

エンジン型式	4P10 (T6)		4P10 (T2)		
オルタネーター (V-A)	24V-80A				
バッテリー (型式×個数)	115D31L×1+65D23L×1				
トランスミッション型式	M038S6 [M038S5]				
ファイナル減速比	5.285	5.714 [5.285]		4.111	
ブレーキ形式	前	ディスク			
	後	ディスク			
補助ブレーキ形式	エキゾーストブレーキ				
ABS+EBD	標準				
ブレーキオーバーライドシステム	標準				
タイヤサイズ	前	225/80R17.5	215/70R17.5	225/80R17.5	195/85R15
	後	225/80R17.5	215/70R17.5	225/80R17.5	195/85R15
燃料タンク容量 (ℓ)	100				

●設定グレード

注：車種により納期をいただく場合があります。

スタンダード	●	●	●	●	●	●	●
カスタム (オプション)	●	●	●	●	●	●	●
エコモデル	—	●	—	—	—	—	—

*車両重量、車両総重量、トランスミッション型式、燃料消費率欄の番号の [] は 5 速マニュアルです。*架装コード、EZ ゲート、全幅の [] は EZ ゲート無しの荷台です。*本諸元の数値は道路運送車両法による届出数値です。(一部車種については計算値のものがあります) *特別仕様等の改造をする場合は、法令に基づく所定の手続きが必要です。詳しくは最寄りの三菱ふそう販売店へお問い合わせください。*改造等により車両重量が増加した場合、積載量が減トンになることがあります。*アイドリングストップ装置は、一部機種には搭載されません。詳しくは最寄りの三菱ふそう販売店へお問い合わせください。*本仕様・諸元は改良のため予告なく変更することがあります。

平成19年6月2日以前(平成29年3月11日以前)に取得の普通免許は、自動的に5トン限定の準中型免許とみなされ、これまで通り、車両総重量5トン未満のトラックの運転が可能です。
平成19年6月1日以前に普通免許を取得し、現在「8トン限定中型免許」を保有する方は、これまで通り、車両総重量8トン未満のトラックの運転が可能です。

※1 燃料消費率 (km/ℓ) モード燃費値：モード燃費値は法令に基づく標準的な諸元値および条件を用いてエンジン燃費を実測し、シミュレーション法で算出した国土交通省審査値です。この燃費値は法令で定められた車両総重量範囲および最大積載量区分ごとの標準諸元値・車型による走行抵抗とシミュレーション計算仕様(P.66 参照) およびエアコン OFF などの条件のもとに算定しています。なお、実際の走行時にはその走り方や条件(気象、道路、車両、運転、架装ボデー、整備等の状況)が異なってきますので、それに応じて燃費は異なります。

[2WD]
ワイドキャブ
超ロングボデー
荷台長5.0mクラス
■積載量2トン積

■積載量2.7トン積

■積載量3トン積

主要諸元表

車種番号	99	100	101	102	103	104	105
車種	ハイルーフキャブ						
	超ロングボデー・全低床		超ロングボデー・高床		超ロングボデー・全低床		超ロングボデー・高床
最大積載量	2トン積			2.7トン積			
荷台タイプ	木製3方開 (標準荷台)	木製3方開 (拡幅荷台)	木製3方開 (標準荷台)	木製3方開 (拡幅荷台)	木製3方開 (標準荷台)	木製3方開 (拡幅荷台)	木製3方開 (標準荷台)
後輪タイヤ	小径ダブル		ダブル		小径ダブル		ダブル
エンジン出力kW (PS)	110 (150)						
トランスミッション	6速DUONIC [5速マニュアル]						
届出型式	2WG-FEB50	2WG-FEB50	2WG-FEB50	2WG-FEB50	2WG-FEB50	2WG-FEB50	2WG-FEB50
メーカー型式	DUONIC車	G21S00L	G21S00L	G23S00L	G23S00L	G31S00L	G31S00L
	マニュアル車	G22S00L	G22S00L	G24S00L	G24S00L	G32S00L	G32S00L
届出型式 (エコモデル)	—	—	—	—	2WG-FEB50	2WG-FEB50	2WG-FEB50
メーカー型式 (エコモデル)	DUONIC車	—	—	—	—	—	—
	マニュアル車	—	—	—	—	G32S0ML	G32S0ML
架装コード	G950 [G850]	G9H0 [G8H0]	G950 [G850]	G9H0 [G8H0]	G950 [G850]	G9H0 [G8H0]	G950 [G850]
EZゲート	付 [無し]						
フロントサスペンション	リジッド						
新免許区分	準中型免許						

●寸法

全長 (mm)	6,830	6,830	6,830	6,830	6,830	6,830	6,830
全幅 (mm)	2,040 [2,000]	2,220 [2,180]	2,040 [2,000]	2,220 [2,180]	2,040 [2,000]	2,220 [2,180]	2,040 [2,000]
全高 (mm)	2,230	2,230	2,250	2,250	2,240	2,240	2,260
ホイールベース (mm)	3,850	3,850	3,850	3,850	3,850	3,850	3,850
トレッド	前 (mm)	1,665	1,665	1,665	1,665	1,665	1,665
	後 (mm)	1,495	1,495	1,495	1,495	1,495	1,495
最低地上高 (mm)	160	160	175	175	170	170	180
荷台内法	長 (mm)	5,000	5,000	5,000	5,000	5,000	5,000
	幅 (mm)	1,900	2,080	1,900	2,080	1,900	2,080
	高 (mm)	380	380	380	380	380	380
床面上高 (mm)	915	915	1,005	1,005	925	925	1,010

●重量

車両重量 (kg)	2,820[2,800]	2,850[2,830]	2,830[2,800]	2,860[2,840]	2,860[2,840]	2,890[2,870]	2,870[2,840]
最大積載量 (kg)	2,000	2,000	2,000	2,000	2,700	2,700	3,000
乗車定員 (人)	3	3	3	3	3	3	3
車両総重量 (kg)	4,985[4,965]	5,015[4,995]	4,995[4,965]	5,025[5,005]	5,725[5,705]	5,755[5,735]	6,035[6,005]

●性能

最小回転半径 (m)	6.5	6.5	6.5	6.5	6.5	6.5	6.5
燃料消費率 (km/ℓ)※1	JH25 → 12.97[12.90]	12.97[12.90]	12.97[12.90]	12.97[12.90]	11.48[11.40]	11.48[11.40]	11.48[11.40]
番号	⑤ [⑥]	⑤ [⑥]	⑤ [⑥]	⑤ [⑥]	⑦ [⑧]	⑦ [⑧]	⑦ [⑧]
主要燃費改善対策	高圧燃料噴射、電子制御式燃料噴射 (コモンレール装置)、過給器、インタークーラー、アイドリングストップ装置						

●エンジン・シャシ

エンジン型式	4P10 (T4)				
オルタネーター (V-A)	24V-80A				
バッテリー (型式×個数)	115D31L×1+65D23L×1				
トランスミッション型式	M038S6 [M038S5]				
ファイナル減速比	4.875				
ブレーキ形式	前	ディスク			
	後	ディスク			
補助ブレーキ形式	エキゾーストブレーキ				
ABS+EBD	標準				
ブレーキオーバーライドシステム	標準				
タイヤサイズ	前	205/75R16	205/85R16	205/70R17.5	205/85R16
	後	205/75R16	205/85R16	205/70R17.5	205/85R16
燃料タンク容量 (ℓ)	100				

●設定グレード

注：車種により納期をいただく場合があります。

スタンダード	●	●	●	●	●	●	●
カスタム (オプション)	●	●	●	●	●	●	●
エコモデル	—	—	—	—	●	●	●

*車両重量、車両総重量、トランスミッション型式、燃料消費率欄の番号の [] は 5 速マニュアルです。*架装コード、EZ ゲート、全幅の [] は EZ ゲート無しの荷台です。*本諸元の数値は道路運送車両法による届出数値です。(一部車種については計算値のものがあります) *特別仕様等の改造をする場合は、法令に基づく所定の手続きが必要です。詳しくは最寄りの三菱ふそう販売店へお問い合わせください。*改造等により車両重量が増加した場合、積載量が減トンになることがあります。*アイドリングストップ装置は、一部機種には搭載されません。詳しくは最寄りの三菱ふそう販売店へお問い合わせください。*本仕様・諸元は改良のため予告なく変更することがあります。

平成19年6月2日以前(平成29年3月11日以前)に取得の普通免許は、自動的に5トン限定の準中型免許とみなされ、これまで通り、車両総重量5トン未満のトラックの運転が可能です。
平成19年6月1日以前に普通免許を取得し、現在「8トン限定中型免許」を保有する方は、これまで通り、車両総重量8トン未満のトラックの運転が可能です。

※1 燃料消費率 (km/ℓ) モード燃費値：モード燃費値は法令に基づく標準的な諸元値および条件を用いてエンジン燃費を実測し、シミュレーション法で算出した国土交通省審査値です。この燃費値は法令で定められた車両総重量範囲および最大積載量区分ごとの標準諸元値・車型による走行抵抗とシミュレーション計算仕様(P.66 参照) およびエアコン OFF などの条件のもとに算定しています。なお、実際の走行時にはその走り方や条件(気象、道路、車両、運転、架装ボデー、整備等の状況)が異なってきますので、それに応じて燃費は異なります。

[2WD]
ワイドキャブ
 超ロングボデー
 荷台長5.0mクラス
 ■積載量3.5トン積 ■積載量3.5トン積

主要諸元表

車種番号	106	107	108	109	110	111	112
車種	ハイルーフキャブ						
	超ロングボデー・高床		超ロングボデー・全低床			超ロングボデー・高床	
最大積載量	3トン積		3.5トン積				
荷台タイプ	木製3方開 (拡幅荷台)	木製3方開 (中間幅荷台)	木製3方開 (拡幅荷台)	木製3方開 (中間幅荷台)	木製3方開 (拡幅荷台)	木製3方開 (中間幅荷台)	木製3方開 (拡幅荷台)
後輪タイヤ	ダブル		小径ダブル			ダブル	
エンジン出力kW (PS)	110 (150)			129 (175)		110 (150)	
トランスミッション	6速DUONIC [5速マニュアル]						
届出型式	2WG-FEB50	2WG-FEB80	2WG-FEB80	2WG-FEB80	2WG-FEB80	2WG-FEB80	2WG-FEB80
メーカー型式	DUONIC車	G33S00L	G41S00L	G41S00M	G41S00M	G43S00L	G43S00L
	マニュアル車	—	—	—	—	G44S00L	G44S00L
届出型式 (エコモデル)	2WG-FEB50	2WG-FEB80	2WG-FEB80	—	—	—	—
メーカー型式 (エコモデル)	DUONIC車	—	—	—	—	—	—
	マニュアル車	G34S0ML	G42S0ML	G42S0ML	—	—	—
架装コード	G9H0 [G8H0]	G960 [G860]	G9H0 [G8H0]	G960 [G860]	G9H0 [G8H0]	G960 [G860]	G9H0 [G8H0]
EZゲート	付 [無し]						
フロントサスペンション	リジッド						
新免許区分	準中型免許		準中型免許※2				

●寸法

全長 (mm)	6,830	6,830	6,830	6,830	6,830	6,830	6,830
全幅 (mm)	2,220 [2,180]	2,120 [2,080]	2,220 [2,180]	2,120 [2,080]	2,220 [2,180]	2,120 [2,080]	2,220 [2,180]
全高 (mm)	2,260	2,270	2,270	2,270	2,270	2,290	2,290
ホイールベース (mm)	3,850	3,850	3,850	3,850	3,850	3,850	3,850
トレッド	前 (mm)	1,665	1,665	1,665	1,665	1,665	1,665
	後 (mm)	1,495	1,560	1,560	1,560	1,560	1,560
最低地上高 (mm)	180	180	180	180	180	210	210
荷台内法	長 (mm)	5,000	5,000	5,000	5,000	5,000	5,000
	幅 (mm)	2,080	1,980	2,080	1,980	2,080	2,080
	高 (mm)	380	380	380	380	380	380
床面上高 (mm)	1,010	970	970	970	970	1,050	1,050

●重量

車両重量 (kg)	2,900[2,880]	2,990	3,010	2,990	3,010	2,980	3,000
最大積載量 (kg)	3,000	3,500	3,500	3,500	3,500	3,500	3,500
乗車定員 (人)	3	3	3	3	3	3	3
車両総重量 (kg)	6,065[6,045]	6,655	6,675	6,655	6,675	6,645	6,665

●性能

最小回転半径 (m)	6.5	6.9	6.9	6.9	6.9	6.9	6.9
燃料消費率 (km/ℓ)※1	JH25 → 11.48 [11.40]	10.50 [10.52]	10.50 [10.52]	10.56	10.56	10.50 [10.52]	10.50 [10.52]
番号	⑦ [⑧]	⑨ [⑩]	⑨ [⑩]	⑪	⑪	⑨ [⑩]	⑨ [⑩]
主要燃費改善対策	高圧燃料噴射、電子制御式燃料噴射 (コモンレール装置)、過給器、インタークーラー、アイドリングストップ装置						

●エンジン・シャシ

エンジン型式	4P10 (T4)		4P10 (T6)		4P10 (T4)	
オルタネーター (V-A)	24V-80A					
バッテリー (型式×個数)	115D31L×1+65D23L×1					
トランスミッション型式	M038S6 [M038S5]					
ファイナル減速比	4.875					5.285
ブレーキ形式	前	ディスク				ディスク
	後	ディスク				ディスク
補助ブレーキ形式	エキゾーストブレーキ					
ABS+EBD	標準					
ブレーキオーバーライドシステム	標準					
タイヤサイズ	前	205/85R16	215/70R17.5			225/80R17.5
	後	205/85R16	215/70R17.5			225/80R17.5
燃料タンク容量 (ℓ)	100					

●設定グレード

	注：車種により納期をいただく場合があります。						
スタンダード	●	●	●	●	●	●	●
カスタム (オプション)	●	●	●	●	●	●	●
エコモデル	●	●	●	—	—	—	—

*車両重量、車両総重量、トランスミッション型式、燃料消費率欄の番号の [] は 5 速マニュアルです。*架装コード、EZ ゲート、全幅の [] は EZ ゲート無しの荷台です。*本諸元の数値は道路運送車両法による届出数値です。(一部車種については計算値のものがあります) *特別仕様等の改造をする場合は、法令に基づく所定の手続きが必要です。詳しくは最寄りの三菱ふそう販売店へお問い合わせください。*改造等により車両重量が増加した場合、積載量が減トンになることがあります。*アイドリングストップ装置は、一部機種には搭載されません。詳しくは最寄りの三菱ふそう販売店へお問い合わせください。*本仕様・諸元は改良のため予告なく変更することがあります。

平成19年6月2日以前(平成29年3月11日以前)に取得の普通免許は、自動的に5トン限定の準中型免許とみなされ、これまで通り、車両総重量5トン未満のトラックの運転が可能です。

平成19年6月1日以前に普通免許を取得し、現在「8トン限定中型免許」を保有する方は、これまで通り、車両総重量8トン未満のトラックの運転が可能です。

※1 燃料消費率 (km/ℓ) モード燃費値：モード燃費値は法令に基づく標準的な諸元値および条件を用いてエンジン燃費を実測し、シミュレーション法で算出した国土交通省審査値です。この燃費値は法令で定められた車両総重量範囲および最大積載量区分ごとの標準諸元値・車型による走行抵抗とシミュレーション計算仕様(P.66 参照) およびエアコン OFF などの条件のもとに算定しています。なお、実際の走行時にはその走り方や条件(気象、道路、車両、運転、架装ボデー、整備等の状況) が異なってきますので、それに応じて燃費は異なります。
 ※2：車両総重量が 7,500kg 以上の場合は中型免許となります。

[2WD]
ワイドキャブ
 超ロングボデー
 荷台長5.0mクラス
 ■積載量3.5トン積 ■積載量4.15トン積 ■積載量4.2トン積

主要諸元表

車種番号	113	114	115	116	117	118	119
車種	ハイルーフキャブ						
	超ロングボデー・高床		超ロングボデー・全低床			超ロングボデー・高床	
最大積載量	3.5トン積		4.15トン積				
荷台タイプ	木製3方開 (中間幅荷台)	木製3方開 (拡幅荷台)	木製3方開 (中間幅荷台)	木製3方開 (拡幅荷台)	木製3方開 (中間幅荷台)	木製3方開 (拡幅荷台)	木製3方開 (中間幅荷台)
後輪タイヤ	ダブル		小径ダブル				
エンジン出力kW (PS)	129 (175)		110 (150)		129 (175)		110 (150)
トランスミッション	6速DUONIC [5速マニュアル]						
届出型式	2WG-FEB80	2WG-FEB80	2WG-FEBS0	2WG-FEBS0	2WG-FEBS0	2WG-FEBS0	2WG-FEBS0
メーカー型式	DUONIC車	G43S00M	G43S00M	G71S00L	G71S00L	G71S00M	G71S00M
	マニュアル車	G44S00M	G44S00M	—	—	—	—
届出型式 (エコモデル)	—	—	2WG-FEBS0	2WG-FEBS0	2WG-FEBS0	2WG-FEBS0	—
メーカー型式 (エコモデル)	DUONIC車	—	—	—	—	G71S0MM	G71S0MM
	マニュアル車	—	—	G72S0ML	G72S0ML	—	—
架装コード	G960 [G860]	G9H0 [G8H0]	G960 [G860]	G9H0 [G8H0]	G960 [G860]	G9H0 [G8H0]	G960 [G860]
EZゲート	付 [無し]						
フロントサスペンション	リジッド						
新免許区分	準中型免許※2			準中型免許			

●寸法

全長 (mm)	6,830	6,830	6,830	6,830	6,830	6,830	6,830
全幅 (mm)	2,120 [2,080]	2,220 [2,180]	2,120 [2,080]	2,220 [2,180]	2,120 [2,080]	2,220 [2,180]	2,120 [2,080]
全高 (mm)	2,290	2,290	2,270	2,270	2,270	2,270	2,290
ホイールベース (mm)	3,850	3,850	3,850	3,850	3,850	3,850	3,850
トレッド	前 (mm)	1,665	1,665	1,665	1,665	1,665	1,665
	後 (mm)	1,560	1,560	1,560	1,560	1,560	1,560
最低地上高 (mm)	210	210	180	180	180	180	210
荷台内法	長 (mm)	5,000	5,000	5,000	5,000	5,000	5,000
	幅 (mm)	1,980	2,080	1,980	2,080	1,980	2,080
	高 (mm)	380	380	380	380	380	380
床面上高 (mm)	1,050	1,050	970	970	970	970	1,050

●重量

車両重量 (kg)	2,980	3,000	3,010	3,030	3,010	3,030	3,000
最大積載量 (kg)	3,500	3,500	4,150	4,150	4,150	4,150	4,200
乗車定員 (人)	3	3	3	3	3	3	3
車両総重量 (kg)	6,645	6,665	7,325	7,345	7,325	7,345	7,365

●性能

最小回転半径 (m)	6.9	6.9	6.9	6.9	6.9	6.9	6.9
燃料消費率 (km/ℓ)※1	JH25 → 10.56 [10.50]	10.56 [10.50]	10.50 [10.52]	10.50 [10.52]	10.56	10.56	10.50
番号	⑪ [⑫]	⑪ [⑫]	⑨ [⑩]	⑨ [⑩]	⑪	⑪	⑨
主要燃費改善対策	高圧燃料噴射、電子制御式燃料噴射 (コモンレール装置)、過給器、インタークーラー、アイドリングストップ装置						

●エンジン・シャシ

エンジン型式	4P10 (T6)		4P10 (T4)		4P10 (T6)		4P10 (T4)	
オルタネーター (V-A)	24V-80A							
バッテリー (型式×個数)	115D31L×1+65D23L×1							
トランスミッション型式	M038S6 [M038S5]							
ファイナル減速比	5.285							
ブレーキ形式	前	ディスク						ディスク
	後	ディスク						ディスク
補助ブレーキ形式	エキゾーストブレーキ							
ABS+EBD	標準							
ブレーキオーバーライドシステム	標準							
タイヤサイズ	前	225/80R17.5			215/70R17.5			225/80R17.5
	後	225/80R17.5			215/70R17.5			225/80R17.5
燃料タンク容量 (ℓ)	100							

●設定グレード

	注：車種により納期をいただく場合があります。							
スタンダード	●	●	●	●	●	●	●	●
カスタム (オプション)	●	●	●	●	●	●	●	●
エコモデル	—	—	—	—	—	—	—	—

*車両重量、車両総重量、トランスミッション型式、燃料消費率欄の番号の [] は 5 速マニュアルです。*架装コード、EZ ゲート、全幅の [] は EZ ゲート無しの荷台です。*本諸元の数値は道路運送車両法による届出数値です。(一部車種については計算値のものがあります) *特別仕様等の改造をする場合は、法令に基づく所定の手続きが必要です。詳しくは最寄りの三菱ふそう販売店へお問い合わせください。*改造等により車両重量が増加した場合、積載量が減トンになることがあります。*アイドリングストップ装置は、一部機種には搭載されません。詳しくは最寄りの三菱ふそう販売店へお問い合わせください。*本仕様・諸元は改良のため予告なく変更することがあります。

平成19年6月2日以前(平成29年3月11日以前)に取得の普通免許は、自動的に5トン限定の準中型免許とみなされ、これまで通り、車両総重量5トン未満のトラックの運転が可能です。

平成19年6月1日以前に普通免許を取得し、現在「8トン限定中型免許」を保有する方は、これまで通り、車両総重量8トン未満のトラックの運転が可能です。

※1 燃料消費率 (km/ℓ) モード燃費値：モード燃費値は法令に基づく標準的な諸元値および条件を用いてエンジン燃費を実測し、シミュレーション法で算出した国土交通省審査値です。この燃費値は法令で定められた車両総重量範囲および最大積載量区分ごとの標準諸元値・車型による走行抵抗とシミュレーション計算仕様(P.66 参照) およびエアコン OFF などの条件のもとに算定しています。なお、実際の走行時にはその走り方や条件(気象、道路、車両、運転、架装ボデー、整備等の状況) が異なってきますので、それに応じて燃費は異なります。
 ※2：車両総重量が 7,500kg 以上の場合は中型免許となります。

2WDワイドキャブ

[2WD]
ワイドキャブ
超ロングボデー
荷台長5.0mクラス
■積載量4.2トン積

■積載量4.7トン積

■積載量4.7トン積

車種番号	120	121	122	123	124	125	126
車種	ハイルーフキャブ						
	超ロングボデー・高床			超ロングボデー・全低床		超ロングボデー・高床	
最大積載量	4.2トン積			4.7トン積		4.7トン積	
荷台タイプ	木製3方開 (拡幅荷台)	木製3方開 (中間幅荷台)	木製3方開 (拡幅荷台)	木製3方開 (中間幅荷台)	木製3方開 (拡幅荷台)	木製3方開 (中間幅荷台)	木製3方開 (拡幅荷台)
後輪タイヤ	ダブル			小径ダブル		ダブル	
エンジン出力kW (PS)	110 (150)		129 (175)				
トランスミッション	6速DUONIC [5速マニュアル]						
届出型式	2WG-FEBS0	2WG-FEBS0	2WG-FEBS0	2WG-FEB90	2WG-FEB90	2WG-FEB90	2WG-FEB90
メーカー型式	DUONIC車 マニュアル車	G73S00L —	G73S00M —	G73S00M —	G71S00M G72S00M	G71S00M G72S00M	G73S00M G74S00M
届出型式 (エコモデル)	—	—	—	2WG-FEB90	2WG-FEB90	—	—
メーカー型式 (エコモデル)	DUONIC車 マニュアル車	—	—	G71S0MM	G71S0MM	—	—
架装コード	G9H0 [G8H0]	G960 [G860]	G9H0 [G8H0]	G960 [G860]	G9H0 [G8H0]	G960 [G860]	G9H0 [G8H0]
EZゲート	付 [無し]						
フロントサスペンション	リジッド						
新免許区分	準中型免許			中型免許			

●寸法

全長 (mm)	6,830	6,830	6,830	6,870	6,870	6,870	6,870
全幅 (mm)	2,220 [2,180]	2,120 [2,080]	2,220 [2,180]	2,120 [2,080]	2,220 [2,180]	2,120 [2,080]	2,220 [2,180]
全高 (mm)	2,290	2,290	2,290	2,270	2,270	2,290	2,290
ホイールベース (mm)	3,850	3,850	3,850	3,850	3,850	3,850	3,850
トレッド	前 (mm) 1,665 後 (mm) 1,560	前 (mm) 1,665 後 (mm) 1,560	前 (mm) 1,665 後 (mm) 1,560	前 (mm) 1,665 後 (mm) 1,560	前 (mm) 1,665 後 (mm) 1,560	前 (mm) 1,665 後 (mm) 1,560	前 (mm) 1,665 後 (mm) 1,560
最低地上高 (mm)	210	210	210	180	180	210	210
荷台内法	長 (mm) 5,000 幅 (mm) 2,080 高 (mm) 380	長 (mm) 5,000 幅 (mm) 1,980 高 (mm) 380	長 (mm) 5,000 幅 (mm) 2,080 高 (mm) 380	長 (mm) 5,000 幅 (mm) 1,980 高 (mm) 380	長 (mm) 5,000 幅 (mm) 2,080 高 (mm) 380	長 (mm) 5,000 幅 (mm) 1,980 高 (mm) 380	長 (mm) 5,000 幅 (mm) 2,080 高 (mm) 380
床面上高 (mm)	1,050	1,050	1,050	970	970	1,045	1,045

●重量

車両重量 (kg)	3,020	3,000	3,020	3,020	3,030	3,010	3,020
最大積載量 (kg)	4,200	4,200	4,200	4,700	4,700	4,700	4,700
乗車定員 (人)	3	3	3	3	3	3	3
車両総重量 (kg)	7,385	7,365	7,385	7,885	7,895	7,875	7,885

●性能

最小回転半径 (m)	6.9	6.9	6.9	6.9	6.9	6.9	6.9
燃料消費率 (km/ℓ)※1	JH25 10.50	10.56	10.56	9.25 [9.07]	9.25 [9.07]	9.25 [9.07]	9.25 [9.07]
番号	⑨	⑩	⑩	⑬ [⑭]	⑬ [⑭]	⑬ [⑭]	⑬ [⑭]
主要燃費改善対策	高圧燃料噴射、電子制御式燃料噴射 (コモンレール装置)、過給器、インタークーラー、アイドリングストップ装置						

●エンジン・シャシ

エンジン型式	4P10 (T4)	4P10 (T6)					
オルタネーター (V-A)	24V-80A						
バッテリー (型式×個数)	115D31L×1+65D23L×1						
トランスミッション型式	M038S6 [M038S5]						
ファイナル減速比	5.285			5.714 [5.285]			
ブレーキ形式	前 後	ディスク ディスク					
補助ブレーキ形式	エキゾーストブレーキ						
ABS+EBD	標準						
ブレーキオーバーライドシステム	標準						
タイヤサイズ	前 後	225/80R17.5 225/80R17.5	215/70R17.5 215/70R17.5			225/80R17.5 225/80R17.5	
燃料タンク容量 (ℓ)	100						

●設定グレード

スタンダード	●	●	●	●	●	●	●
カスタム (オプション)	●	●	●	●	●	●	●
エコモデル	—	—	—	●	—	—	—

注：車種により納期をいただく場合があります。

*車両重量、車両総重量、トランスミッション型式、燃料消費率欄の番号の [] は 5 速マニュアルです。*架装コード、EZ ゲート、全幅の [] は EZ ゲート無しの荷台です。*本諸元の数値は道路運送車両法による届出数値です。(一部車種については計算値のものがあります) *特別仕様等の改造をする場合は、法令に基づく所定の手続きが必要です。詳しくは最寄りの三菱ふそう販売店へお問い合わせください。*改造等により車両重量が増加した場合、積載量が減トンになることがあります。*アイドリングストップ装置は、一部機種には搭載されません。詳しくは最寄りの三菱ふそう販売店へお問い合わせください。*本仕様・諸元は改良のため予告なく変更することがあります。

平成19年6月2日以前(平成29年3月11日以前)に取得の普通免許は、自動的に5トン限定の準中型免許とみなされ、これまで通り、車両総重量5トン未満のトラックの運転が可能です。

平成19年6月1日以前に普通免許を取得し、現在「8トン限定中型免許」を保有する方は、これまで通り、車両総重量8トン未満のトラックの運転が可能です。

※1 燃料消費率 (km/ℓ) モード燃費値：モード燃費値は法令に基づく標準的な諸元値および条件を用いてエンジン燃費を実測し、シミュレーション法で算出した国土交通省審査値です。この燃費値は法令で定められた車両総重量範囲および最大積載量区分ごとの標準諸元値・車型による走行抵抗とシミュレーション計算仕様(P.66 参照) およびエアコン OFF などの条件のもとに算定しています。なお、実際の走行時にはその走り方や条件 (気象、道路、車両、運転、架装ボデー、整備等の状況) が異なってきますので、それに応じて燃費は異なります。

[2WD]
ワイドキャブ
超超ロングボデー
荷台長6.0mクラス
■積載量4トン積

ワイドキャブ(高軸重シリーズ)
セミロングボデー
荷台長3.5mクラス
■積載量3トン積

ロングボデー
荷台長4.3mクラス
■積載量3トン積

主要諸元表

車種番号	127	128	129	130	131	132	133
車種	ハイルーフキャブ						
	超超ロングボデー・高床		セミロングボデー・全低床		セミロングボデー・高床		ロングボデー・全低床
最大積載量	4トン積	4.35トン積		3トン積			
荷台タイプ	木製5方開		木製3方開 (中間幅荷台)	木製3方開 (拡幅荷台)	木製3方開 (中間幅荷台)	木製3方開 (拡幅荷台)	木製3方開 (中間幅荷台)
後輪タイヤ	ダブル		小径ダブル		ダブル		小径ダブル
エンジン出力kW (PS)	129 (175)		110 (150)				
トランスミッション	6速DUONIC [5速マニュアル]						
届出型式	2WG-FECS0	2WG-FEC90	2WG-FEB80	2WG-FEB80	2WG-FEB80	2WG-FEB80	2WG-FEB80
メーカー型式	DUONIC車 マニュアル車	K73S00M K74S00M	K73S00M K74S00M	C31S00L —	C31S00L —	C33S00L —	C33S00L E32S00L
届出型式 (エコモデル)	—	—	2WG-FEB80	2WG-FEB80	—	—	2WG-FEB80
メーカー型式 (エコモデル)	DUONIC車 マニュアル車	—	—	—	—	—	—
架装コード	G890	G890	G860	G8H0	G860	G8H0	G960 [G860]
EZゲート	無し						
フロントサスペンション	リジッド						
新免許区分	準中型免許	中型免許	準中型免許※2				

●寸法

全長 (mm)	7,870	7,870	5,280	5,280	5,280	5,280	6,180
全幅 (mm)	2,180	2,180	2,080	2,180	2,080	2,180	2,120 [2,080]
全高 (mm)	2,310	2,310	2,275	2,275	2,300	2,300	2,275
ホイールベース (mm)	4,750	4,750	2,800	2,800	2,800	2,800	3,400
トレッド	前 (mm) 1,665 後 (mm) 1,670	前 (mm) 1,665 後 (mm) 1,670	1,665 1,560	1,665 1,560	1,665 1,560	1,665 1,560	1,665 1,560
最低地上高 (mm)	210	210	180	180	210	210	180
荷台内法	長 (mm) 6,000 幅 (mm) 2,080 高 (mm) 380	長 (mm) 6,000 幅 (mm) 2,080 高 (mm) 380	3,500 1,980 380	3,500 2,080 380	3,500 1,980 380	3,500 2,080 380	4,350 1,980 380
床面上高 (mm)	1,070	1,070	980	980	1,060	1,060	980

●重量

車両重量 (kg)	3,190	3,180	2,810	2,820	2,800	2,810	2,920
最大積載量 (kg)	4,000	4,350	3,000	3,000	3,000	3,000	3,000
乗車定員 (人)	3	3	3	3	3	3	3
車両総重量 (kg)	7,355	7,695	5,975	5,985	5,965	5,975	6,085

●性能

最小回転半径 (m)	8.3	8.3	5.2	5.2	5.2	5.2	6.1
燃料消費率 (km/ℓ)※1	JH25 10.56 [10.50]	9.25 [9.07]	11.48 [11.40]	11.48 [11.40]	11.48	11.48	11.48 [11.40]
番号	⑪ [⑫]	⑬ [⑭]	⑦ [⑧]	⑦ [⑧]	⑦	⑦	⑦ [⑧]
主要燃費改善対策	高圧燃料噴射、電子制御式燃料噴射 (コモンレール装置)、過給器、インタークーラー、アイドリングストップ装置						

●エンジン・シャシ

エンジン型式	4P10 (T6)	4P10 (T4)					
オルタネーター (V-A)	24V-80A						
バッテリー (型式×個数)	115D31L×1+65D23L×1						
トランスミッション型式	M038S6 [M038S5]						
ファイナル減速比	5.714 [5.285]	5.285 [4.875]			5.285		5.285 [4.875]
ブレーキ形式	前 後	ディスク ディスク					
補助ブレーキ形式	エキゾーストブレーキ						
ABS+EBD	標準						
ブレーキオーバーライドシステム	標準						
タイヤサイズ	前 後	225/80R17.5 225/80R17.5	215/70R17.5 215/70R17.5			225/80R17.5 225/80R17.5	
燃料タンク容量 (ℓ)	100						

●設定グレード

スタンダード	●	●	●	●	●	●	●
カスタム (オプション)	●	●	●	●	●	●	●
エコモデル	—	—	—	—	—	—	●

注：車種により納期をいただく場合があります。

*車両重量、車両総重量、トランスミッション型式、燃料消費率欄の番号の [] は 5 速マニュアルです。*架装コード、EZ ゲート、全幅の [] は EZ ゲート無しの荷台です。*本諸元の数値は道路運送車両法による届出数値です。(一部車種については計算値のものがあります) *特別仕様等の改造をする場合は、法令に基づく所定の手続きが必要です。詳しくは最寄りの三菱ふそう販売店へお問い合わせください。*改造等により車両重量が増加した場合、積載量が減トンになることがあります。*アイドリングストップ装置は、一部機種には搭載されません。詳しくは最寄りの三菱ふそう販売店へお問い合わせください。*本仕様・諸元は改良のため予告なく変更することがあります。

平成19年6月2日以前(平成29年3月11日以前)に取得の普通免許は、自動的に5トン限定の準中型免許とみなされ、これまで通り、車両総重量5トン未満のトラックの運転が可能です。

平成19年6月1日以前に普通免許を取得し、現在「8トン限定中型免許」を保有する方は、これまで通り、車両総重量8トン未満のトラックの運転が可能です。

※1 燃料消費率 (km/ℓ) モード燃費値：モード燃費値は法令に基づく標準的な諸元値および条件を用いてエンジン燃費を実測し、シミュレーション法で算出した国土交通省審査値です。この燃費値は法令で定められた車両総重量範囲および最大積載量区分ごとの標準諸元値・車型による走行抵抗とシミュレーション計算仕様(P.66 参照) およびエアコン OFF などの条件のもとに算定しています。なお、実際の走行時にはその走り方や条件 (気象、道路、車両、運転、架装ボデー、整備等の状況) が異なってきますので、それに応じて燃費は異なります。

※2：車両総重量が7,500kg 以上の場合は中型免許となります。

2WDワイドキャブ

[2WD]
ワイドキャブ(高軸重車列)
ロングボデー
荷台長4.3mクラス
■積載量3トン積

超ロングボデー
荷台長5.0mクラス
■積載量3トン積

主要諸元表

車種番号	134	135	136	137	138	139	140
車種	ハイルーフキャブ						
	ロングボデー・全低床	ロングボデー・高床		超ロングボデー・全低床		超ロングボデー・高床	
最大積載量	3トン積						
荷台タイプ	木製3方開(拡幅荷台)	木製3方開(中間幅荷台)	木製3方開(拡幅荷台)	木製3方開(中間幅荷台)	木製3方開(拡幅荷台)	木製3方開(中間幅荷台)	木製3方開(拡幅荷台)
後輪タイヤ	小径ダブル	ダブル		小径ダブル		ダブル	
エンジン出力kW (PS)	110 (150)						
トランスミッション	6速DUONIC [5速マニュアル]						
届出型式	2WG-FEB80	2WG-FEB80	2WG-FEB80	2WG-FEB80	2WG-FEB80	2WG-FEB80	2WG-FEB80
メーカー型式	DUONIC車	E31S00L	E33S00L	E33S00L	G31S00L	G31S00L	G33S00L
	マニュアル車	E32S00L	E34S00L	E34S00L	G32S00L	G32S00L	—
届出型式(エコモデル)	2WG-FEB80	2WG-FEB80	2WG-FEB80	2WG-FEB80	2WG-FEB80	—	—
メーカー型式(エコモデル)	DUONIC車	—	—	—	G31S0ML	G31S0ML	—
	マニュアル車	E32S0ML	E34S0ML	E34S0ML	G32S0ML	G32S0ML	—
架装コード	G9H0 [G8H0]	G960 [G860]	G9H0 [G8H0]	G960 [G860]	G9H0 [G8H0]	G960 [G860]	G9H0 [G8H0]
EZゲート	付 [無し]						
フロントサスペンション	リジッド						
新免許区分	準中型免許※2						

●寸法

全長 (mm)	6,180	6,180	6,180	6,830	6,830	6,830	6,830
全幅 (mm)	2,220 [2,180]	2,120 [2,080]	2,220 [2,180]	2,120 [2,080]	2,220 [2,180]	2,120 [2,080]	2,220 [2,180]
全高 (mm)	2,275	2,295	2,295	2,270	2,270	2,290	2,290
ホイールベース (mm)	3,400	3,400	3,400	3,850	3,850	3,850	3,850
トレッド	前 (mm)	1,665	1,665	1,665	1,665	1,665	1,665
	後 (mm)	1,560	1,560	1,560	1,560	1,560	1,560
最低地上高 (mm)	180	210	210	180	180	210	210
荷台内法	長 (mm)	4,350	4,350	4,350	5,000	5,000	5,000
	幅 (mm)	2,080	1,980	2,080	1,980	2,080	2,080
	高 (mm)	380	380	380	380	380	380
床面上高 (mm)	980	1,055	1,055	980	980	1,055	1,055

●重量

車両重量 (kg)	2,930	2,910	2,920	2,990	3,010	2,980	3,000
最大積載量 (kg)	3,000	3,000	3,000	3,000	3,000	3,000	3,000
乗車定員 (人)	3	3	3	3	3	3	3
車両総重量 (kg)	6,095	6,075	6,085	6,155	6,175	6,145	6,165

●性能

最小回転半径 (m)	6.1	6.1	6.1	6.9	6.9	6.9	6.9
燃料消費率 (km/ℓ)※1	JH25 → 11.48 [11.40]	11.48 [11.40]	11.48 [11.40]	11.48 [11.40]	11.48 [11.40]	11.48	11.48
	番号 ⑦ [⑧]	⑦ [⑧]	⑦ [⑧]	⑦ [⑧]	⑦ [⑧]	⑦	⑦
主要燃費改善対策	高圧燃料噴射、電子制御式燃料噴射 (コモンレール装置)、過給器、インタークーラー、アイドリングストップ装置						

●エンジン・シャシ

エンジン型式	4P10 (T4)						
オルタネーター (V-A)	24V-80A						
バッテリー (型式×個数)	115D31L×1+65D23L×1						
トランスミッション型式	M038S6 [M038S5]						
ファイナル減速比	5.285 [4.875]					5.285	
ブレーキ形式	前	ディスク					
	後	ディスク					
補助ブレーキ形式	エキゾーストブレーキ						
ABS+EBD	標準						
ブレーキオーバーライドシステム	標準						
タイヤサイズ	前	215/70R17.5	225/80R17.5	215/70R17.5		225/80R17.5	
	後	215/70R17.5	225/80R17.5	215/70R17.5		225/80R17.5	
燃料タンク容量 (ℓ)	100						

●設定グレード

注：車種により納期をいただく場合があります。

スタンダード	●	●	●	●	●	●	●
カスタム (オプション)	●	●	●	●	●	●	●
エコモデル	●	●	●	●	●	—	—

*車両重量、車両総重量、トランスミッション型式、燃料消費率欄の番号の [] は 5 速マニュアルです。*架装コード、EZ ゲート、全幅の [] は EZ ゲート無しの荷台です。*本諸元の数値は道路運送車両法による届出数値です。(一部車種については計算値のものがあります) *特別仕様等の改造をする場合は、法令に基づく所定の手続きが必要です。詳しくは最寄りの三菱ふそう販売店へお問い合わせください。*改造等により車両重量が増加した場合、積載量が減トンになることがあります。*アイドリングストップ装置は、一部機種には搭載されません。詳しくは最寄りの三菱ふそう販売店へお問い合わせください。*本仕様・諸元は改良のため予告なく変更することがあります。

平成19年6月2日以前(平成29年3月11日以前)に取得の普通免許は、自動的に5トン限定の準中型免許とみなされ、これまで通り、車両総重量5トン未満のトラックの運転が可能です。

平成19年6月1日以前に普通免許を取得し、現在「8トン限定中型免許」を保有する方は、これまで通り、車両総重量8トン未満のトラックの運転が可能です。

※1 燃料消費率 (km/ℓ) モード燃費値：モード燃費値は法令に基づく標準的な諸元値および条件を用いてエンジン燃費を実測し、シミュレーション法で算出した国土交通省審査値です。この燃費値は法令で定められた車両総重量範囲および最大積載量区分ごとの標準諸元値・車型による走行抵抗とシミュレーション計算仕様(P.66 参照) およびエアコン OFF などの条件のもとに算定しています。なお、実際の走行時にはその走り方や条件(気象、道路、車両、運転、架装ボデー、整備等の状況) が異なってきますので、それに応じて燃費は異なります。

※2：車両総重量が 7,500kg 以上の場合は中型免許となります。

[4WD]

標準キャブ

ロングボデー 標準ボデー セミロングボデー ロングボデー 標準ボデー セミロングボデー
荷台長3.1mクラス 荷台長3.1mクラス 荷台長3.5mクラス 荷台長4.3mクラス 荷台長3.1mクラス 荷台長3.5mクラス
■積載量1.5トン積 ■積載量2トン積 ■積載量2トン積 ■積載量1.95トン積 ■積載量2トン積 ■積載量2.7トン積 ■積載量2トン積

主要諸元表

車種番号	141	142	143	144	145	146	147
車種	標準ルーフキャブ						
	ロングボデー・全低床フルタイム4WD	標準ボデー・全低床フルタイム4WD	セミロングボデー・全低床フルタイム4WD	ロングボデー・全低床フルタイム4WD	標準ボデー・全低床フルタイム4WD	フルタイム4WD	セミロングボデー・全低床フルタイム4WD
最大積載量	1.5トン積	2トン積		1.95トン積	2トン積	2.7トン積	2トン積
荷台タイプ	木製3方開						
後輪タイヤ	小径ダブル						
エンジン出力kW (PS)	81 (110)	96 (130)			110 (150)		
トランスミッション	6速DUONIC						
届出型式	2WG-FDA00	2WG-FDA20	2WG-FGA20	2WG-FGA20	2WG-FDA50	2WG-FDA50	2WG-FGA50
メーカー型式	DUONIC車	B11S00J	B21S00K	C21SK0K	E21SK0K	B21S00L	B31S00L
	マニュアル車	—	—	—	—	—	—
届出型式(エコモデル)	—	—	—	—	—	—	—
メーカー型式(エコモデル)	DUONIC車	—	—	—	—	—	—
	マニュアル車	—	—	—	—	—	—
架装コード	G830	G830	G850	G950 [G850]	G830		G850
EZゲート	無し			付 [無し]	無し		
フロントサスペンション	独立懸架						
新免許区分	準中型免許						

●寸法

全長 (mm)	4,690	4,690	5,135	5,985	4,690	4,690	5,135
全幅 (mm)	1,695	1,695	1,890	1,930 [1,890]	1,695	1,695	1,890
全高 (mm)	1,990	1,990	2,100	2,095	1,990	1,990	2,075
ホイールベース (mm)	2,520	2,520	2,820	3,420	2,520	2,520	2,820
トレッド	前 (mm)	1,390	1,390	1,395	1,395	1,395	1,395
	後 (mm)	1,235	1,235	1,235	1,435	1,235	1,235
最低地上高 (mm)	160	160	160	160	160	160	160
荷台内法	長 (mm)	3,120	3,120	3,500	4,350	3,120	3,120
	幅 (mm)	1,615	1,615	1,790	1,790	1,615	1,790
	高 (mm)	380	380	380	380	380	380
床面上高 (mm)	870	870	875	890	890	890	900

●重量

車両重量 (kg)	2,380	2,450	2,570	2,710	2,550	2,560	2,660
最大積載量 (kg)	1,500	2,000	2,000	1,950	2,000	2,700	2,000
乗車定員 (人)	3	3	3	3	3	3	3
車両総重量 (kg)	4,045	4,615	4,735	4,825	4,715	5,425	4,825

●性能

最小回転半径 (m)	5.1	5.1	5.6	6.7	5.2	5.2	5.8
燃料消費率 (km/ℓ)※1	JH25 → 14.60	13.13	13.13	13.13	12.97	11.48	12.97
	番号 ①	③	③	③	⑤	⑦	⑤
主要燃費改善対策	高圧燃料噴射、電子制御式燃料噴射 (コモンレール装置)、過給器、インタークーラー、アイドリングストップ装置						

●エンジン・シャシ

エンジン型式	4P10 (T1)	4P10 (T2)		4P10 (T4)			
オルタネーター (V-A)	12V-140A	24V-80A					
バッテリー (型式×個数)	115D31L×1	115D31L×1+65D23L×1					
トランスミッション型式	M038S6						
ファイナル減速比	4.111				4.444		
ブレーキ形式	前	ディスク					
	後	ディスク					
補助ブレーキ形式	エキゾーストブレーキ						
ABS+EBD	標準						
ブレーキオーバーライドシステム	標準						
タイヤサイズ	前	195/85R15			205/75R16		
	後	195/85R15			205/75R16		
燃料タンク容量 (ℓ)	60	70	100	60	70		

●設定グレード

注：車種により納期をいただく場合があります。

スタンダード	●	●	●	●	●	●
カスタム (オプション)	●	●	●	●	●	●
エコモデル	—	—	—	—	—	—

*車両重量、車両総重量、トランスミッション型式、燃料消費率欄の番号の [] は 5 速マニュアルです。*架装コード、EZ ゲート、全幅の [] は EZ ゲート無しの荷台です。*本諸元の数値は道路運送車両法による届出数値です。(一部車種については計算値のものがあります) *特別仕様等の改造をする場合は、法令に基づく所定の手続きが必要です。詳しくは最寄りの三菱ふそう販売店へお問い合わせください。*改造等により車両重量が増加した場合、積載量が減トンになることがあります。*アイドリングストップ装置は、一部機種には搭載されません。詳しくは最寄りの三菱ふそう販売店へお問い合わせください。*本仕様・諸元は改良のため予告なく変更することがあります。

平成19年6月2日以前(平成29年3月11日以前)に取得の普通免許は、自動的に5トン限定の準中型免許とみなされ、これまで通り、車両総重量5トン未満のトラックの運転が可能です。

平成19年6月1日以前に普通免許を取得し、現在「8トン限定中型免許」を保有する方は、これまで通り、車両総重量8トン未満のトラックの運転が可能です。

※1 燃料消費率 (km/ℓ) モード燃費値：モード燃費値は法令に基づく標準的な諸元値および条件を用いてエンジン燃費を実測し、シミュレーション法で算出した国土交通省審査値です。この燃費値は法令で定められた車両総重量範囲および最大積載量区分ごとの標準諸元値・車型による走行抵抗とシミュレーション計算仕様(P.66 参照) およびエアコン OFF などの条件のもとに算定しています。なお、実際の走行時にはその走り方や条件(気象、道路、車両、運転、架装ボデー、整備等の状況) が異なってきますので、それに応じて燃費は異なります。

主要諸元表	[4WD] 標準キャブ		[2WD] 標準ダブルキャブ		標準ボデー		ロングボデー	
	148	149	150	151	152	153	154	155
車種番号	148	149	150	151	152	153	154	155
車種	標準ルーフキャブ							
最大積載量	2.8トン積	1.9トン積	1.5トン積	2トン積	1.95 [2] トン積	2トン積	2トン積	2トン積
荷台タイプ	木製3方開							
後輪タイヤ	小径ダブル							
エンジン出力kW (PS)	110 (150)		81 (110)	96 (130)				
トランスミッション	6速DUONIC [5速マニュアル]							
届出型式	2WG-FGA50	2WG-FGA50	2WG-FBA00	2WG-FBA00	2WG-FBA20	2WG-FEA20	2WG-FEA20	2WG-FEA20
メーカー型式	DUONIC車 マニュアル車	C31SK0L E21SK0L	B11W00J	— B12W00K	B21W00K B22W00K	E21W00K E22W00K	— E24W00K	—
届出型式 (エコモデル)	—	—	—	—	2WG-FBA20	—	—	—
メーカー型式 (エコモデル)	DUONIC車 マニュアル車	—	—	—	—	B22W0MK	—	—
架装コード	G850	G950 [G850]	G830			G850		
EZゲート	無し	付 [無し]	無し					無し
フロントサスペンション	独立懸架							
新免許区分	準中型免許							

●寸法								
全長 (mm)	5,135	5,985	4,680	4,680	4,690	5,985	5,985	5,985
全幅 (mm)	1,890	1,930 [1,890]	1,695	1,695	1,695	1,890	1,890	1,890
全高 (mm)	2,090	2,075	1,975	1,975	1,975	2,085	2,085	2,085
ホイールベース (mm)	2,820	3,420	2,500	2,500	2,500	3,400	3,400	3,400
トレッド	前 (mm)	1,395	1,395	1,405	1,405	1,390	1,390	1,390
	後 (mm)	1,435	1,435	1,255	1,255	1,235	1,435	1,435
最低地上高 (mm)	170	160	170	170	150	170	170	170
荷台内法	長 (mm)	3,500	4,350	2,120	2,120	2,120	3,350	3,350
	幅 (mm)	1,790	1,790	1,615	1,615	1,615	1,790	1,790
	高 (mm)	380	380	380	380	380	380	380
床面地上高 (mm)	940	930	835	835	845	890	950	950

●重量								
車両重量 (kg)	2,750	2,800	2,250	[2,230]	2,370[2,350]	2,610[2,590]	[2,590]	[2,590]
最大積載量 (kg)	2,800	1,900	1,500	1,500	2,000	1,950[2,000]	2,000	2,000
乗車定員 (人)	3	3	6	6	6	6	6	6
車両総重量 (kg)	5,715	4,865	4,080	[4,060]	4,700[4,680]	4,890[4,920]	[4,920]	[4,920]

●性能								
最小回転半径 (m)	5.8	6.8	4.5	4.5	4.5	5.9	5.9	5.9
燃料消費率 (km/ℓ)※1	JH25 11.48	12.97	14.60	[14.49]	13.13 [12.96]	13.13 [12.96]	[12.96]	[12.96]
番号	⑦	⑤	①	[②]	③ [④]	③ [④]	[④]	[④]
主要燃費改善対策	高圧燃料噴射、電子制御式燃料噴射 (コモンレール装置)、過給器、インタークーラー、アイドリングストップ装置							

●エンジン・シャシ								
エンジン型式	4P10 (T4)		4P10 (T1)		4P10 (T2)		4P10 (T2)	
オルタネーター (V-A)	24V-80A		12V-140A		24V-80A		24V-80A	
バッテリー (型式×個数)	115D31L×1+65D23L×1		115D31L×1		115D31L×1+65D23L×1		115D31L×1	
トランスミッション型式	M038S6 [M038S5]							
ファイナル減速比	4.444		3.909		4.111		4.111	
ブレーキ形式	前	ディスク						
	後	ディスク						
補助ブレーキ形式	エキゾーストブレーキ							
ABS+EBD	標準							
ブレーキオーバーライドシステム	標準							
タイヤサイズ	前	205/70R17.5	205/75R16	195/75R15		195/85R15		
	後	205/70R17.5	205/75R16	195/75R15		195/85R15		
燃料タンク容量 (ℓ)	70	100	60		100			

●設定グレード								
スタンダード	●	●	●	●	●	●	●	●
カスタム (オプション)	●	●	—	—	—	—	—	—
エコモデル	—	—	—	●	—	—	—	—

*車両重量、最大積載量、車両総重量、トランスミッション型式、燃料消費率欄の番号の [] は 5 速マニュアルです。*架装コード、EZ ゲート、全幅の [] は EZ ゲート無しの荷台です。*本諸元の数値は道路運送車両法による届出数値です。(一部車種については計算値のものがあります) *特別仕様等の改造をする場合は、法令に基づく所定の手続きが必要です。詳しくは最寄りの三菱ふそう販売店へお問い合わせください。*改造等により車両重量が増加した場合、積載量が減トンになることがあります。*アイドリングストップ装置は、一部機種には搭載されません。詳しくは最寄りの三菱ふそう販売店へお問い合わせください。*本仕様・諸元は改良のため予告なく変更することがあります。

平成19年6月2日以前(平成29年3月11日以前)に取得の普通免許は、自動的に5トン限定の準中型免許とみなされ、これまで通り、車両総重量5トン未満のトラックの運転が可能です。
平成19年6月1日以前に普通免許を取得し、現在「8トン限定中型免許」を保有する方は、これまで通り、車両総重量8トン未満のトラックの運転が可能です。

*1 燃料消費率 (km/ℓ) モード燃費値: モード燃費値は法令に基づく標準的な諸元値および条件を用いてエンジン燃費を実測し、シミュレーション法で算出した国土交通省審査値です。この燃費値は法令で定められた車両総重量範囲および最大積載量区分ごとの標準諸元値・車型による走行抵抗とシミュレーション計算仕様(P.66 参照) およびエアコン OFF などの条件のもとに算定しています。なお、実際の走行時にはその走り方や条件(気象、道路、車両、運転、架装ボデー、整備等の状況)が異なってきますので、それに応じて燃費は異なります。

主要諸元表	[2WD] ワイドダブルキャブ		標準ボデー		ロングボデー		超ロングボデー	
	155	156	157	158	159	160	161	
車種番号	155	156	157	158	159	160	161	
車種	標準ルーフキャブ							
最大積載量	2トン積		3トン積					1.4トン積
荷台タイプ	木製3方開 (標準荷台)							
後輪タイヤ	小径ダブル	ダブル	小径ダブル	ダブル	小径ダブル	ダブル	小径ダブル	
エンジン出力kW (PS)	110 (150)							
トランスミッション	6速DUONIC							
届出型式	2WG-FEB50	2WG-FEB50	2WG-FEB50	2WG-FEB50	2WG-FEB50	2WG-FEB50	2WG-FDA00	
メーカー型式	DUONIC車 マニュアル車	E21W00L E23W00L	E31W00L	E33W00L	G31W00L	G33W00L	B11W00J	
届出型式 (エコモデル)	—	—	—	—	2WG-FEB50	—	—	
メーカー型式 (エコモデル)	DUONIC車 マニュアル車	—	—	—	G31W0ML	—	—	
架装コード	G850							
EZゲート	無し							
フロントサスペンション	リジッド							
新免許区分	準中型免許							

●寸法								
全長 (mm)	6,180	6,180	6,180	6,180	6,830	6,830	4,690	4,690
全幅 (mm)	2,000	2,000	2,000	2,000	2,000	2,000	1,695	1,695
全高 (mm)	2,260	2,280	2,260	2,280	2,255	2,275	1,990	1,990
ホイールベース (mm)	3,400	3,400	3,400	3,400	3,850	3,850	2,520	2,520
トレッド	前 (mm)	1,665	1,665	1,665	1,665	1,665	1,390	1,390
	後 (mm)	1,495	1,495	1,495	1,495	1,495	1,235	1,235
最低地上高 (mm)	170	175	170	180	160	170	160	160
荷台内法	長 (mm)	3,350	3,350	3,350	3,350	4,000	4,000	2,120
	幅 (mm)	1,900	1,900	1,900	1,900	1,900	1,900	1,615
	高 (mm)	380	380	380	380	380	380	380
床面地上高 (mm)	915	1,005	915	1,005	915	1,005	860	860

●重量								
車両重量 (kg)	2,900	2,910	2,940	2,940	3,010	3,010	2,530	2,530
最大積載量 (kg)	2,000	2,000	3,000	3,000	3,000	3,000	1,400	1,400
乗車定員 (人)	7	7	7	7	7	7	6	6
車両総重量 (kg)	5,285	5,295	6,325	6,325	6,395	6,395	4,260	4,260

●性能								
最小回転半径 (m)	5.8	5.8	5.8	5.8	6.5	6.5	5.1	5.1
燃料消費率 (km/ℓ)※1	JH25 12.97	12.97	11.48	11.48	11.48	11.48	14.60	14.60
番号	⑤	⑤	⑦	⑦	⑦	⑦	①	①
主要燃費改善対策	高圧燃料噴射、電子制御式燃料噴射 (コモンレール装置)、過給器、インタークーラー、アイドリングストップ装置							

●エンジン・シャシ								
エンジン型式	4P10 (T4)				4P10 (T1)			
オルタネーター (V-A)	24V-80A				12V-140A			
バッテリー (型式×個数)	115D31L×1+65D23L×1				115D31L×1			
トランスミッション型式	M038S6							
ファイナル減速比	4.875				4.111			
ブレーキ形式	前	ディスク						
	後	ディスク						
補助ブレーキ形式	エキゾーストブレーキ							
ABS+EBD	標準							
ブレーキオーバーライドシステム	標準							
タイヤサイズ	前	205/75R16	205/85R16	205/75R16	205/85R16	205/70R17.5	205/85R16	195/85R15
	後	205/75R16	205/85R16	205/75R16	205/85R16	205/70R17.5	205/85R16	195/85R15
燃料タンク容量 (ℓ)	100							

●設定グレード								
スタンダード	●	●	●	●	●	●	●	●
カスタム (オプション)	—	—	—	—	—	—	—	—
エコモデル	—	—	—	—	—	—	—	—

*車両重量、車両総重量、トランスミッション型式、燃料消費率欄の番号の [] は 5 速マニュアルです。*架装コード、EZ ゲート、全幅の [] は EZ ゲート無しの荷台です。*本諸元の数値は道路運送車両法による届出数値です。(一部車種については計算値のものがあります) *特別仕様等の改造をする場合は、法令に基づく所定の手続きが必要です。詳しくは最寄りの三菱ふそう販売店へお問い合わせください。*改造等により車両重量が増加した場合、積載量が減トンになることがあります。*アイドリングストップ装置は、一部機種には搭載されません。詳しくは最寄りの三菱ふそう販売店へお問い合わせください。*本仕様・諸元は改良のため予告なく変更することがあります。

平成19年6月2日以前(平成29年3月11日以前)に取得の普通免許は、自動的に5トン限定の準中型免許とみなされ、これまで通り、車両総重量5トン未満のトラックの運転が可能です。
平成19年6月1日以前に普通免許を取得し、現在「8トン限定中型免許」を保有する方は、これまで通り、車両総重量8トン未満のトラックの運転が可能です。

*1 燃料消費率 (km/ℓ) モード燃費値: モード燃費値は法令に基づく標準的な諸元値および条件を用いてエンジン燃費を実測し、シミュレーション法で算出した国土交通省審査値です。この燃費値は法令で定められた車両総重量範囲および最大積載量区分ごとの標準諸元値・車型による走行抵抗とシミュレーション計算仕様(P.66 参照) およびエアコン OFF などの条件のもとに算定しています。なお、実際の走行時にはその走り方や条件(気象、道路、車両、運転、架装ボデー、整備等の状況)が異なってきますので、それに応じて燃費は異なります。

4WD 標準キャブ
2WD ダブルキャブ
4WD ダブルキャブ

主要諸元表	【4WD】標準ダブルキャブ		【キャンター EX】ワイド拡幅キャブ		【キャンター EX(即納戦略車)】ワイド拡幅キャブ	
	セミロングボデー 荷台長2.5mクラス ■積載量1.9トン積	ロングボデー 荷台長3.3mクラス ■積載量1.8トン積	超ロングボデー 荷台長6.2mクラス ■積載量3.9トン積	超超ロングボデー 荷台長6.2mクラス ■積載量4.45トン積	超超ロングボデー 荷台長6.2mクラス ■積載量4.45トン積	超超ロングボデー 荷台長6.2mクラス ■積載量4.45トン積
車種番号	162	163	164	165	166	
車種	標準ルーフキャブ		ハイルーフキャブ			
	セミロングボデー・全低床フルタイム4WD		超超ロングボデー・高床			
最大積載量	1.9トン積		1.8トン積		3.9トン積	
荷台タイプ	木製3方開		木製3方開(パブコ製)			
後輪タイヤ	小径ダブル		ダブル			
エンジン出力kW(PS)	96(130)		129(175)			
トランスミッション	6速DUONIC [5速マニュアル]					
届出型式	2WG-FGA20	2WG-FGA20	2WG-FEDS0	2WG-FED90	2WG-FED90	2WG-FED90
メーカー型式	DUONIC車 マニュアル車	C21W00K E21W00K	K73S00M K74S00M	K73S00M K74S00M	K73S00M K74S00M	K73S00M K74S00M
届出型式(エコモデル)	—	—	—	—	—	—
メーカー型式(エコモデル)	DUONIC車 マニュアル車	—	—	—	—	—
架装コード	G830	G850	K1MA62U6AH05101F	K1MA62U6AH05101F	K1MH62B1AS00PH02	
EZゲート	無し		—			
フロントサスペンション	独立懸架		リジッド			
新免許区分	準中型免許		—		中型免許	

●寸法

全長(mm)	5,135	5,985	8,130	8,130	8,130
全幅(mm)	1,695	1,890	2,240	2,240	2,240
全高(mm)	2,090	2,085	2,425	2,425	2,425
ホイールベース(mm)	2,820	3,420	4,750	4,750	4,750
トレッド					
前(mm)	1,395	1,395	1,665	1,665	1,665
後(mm)	1,235	1,435	1,670	1,670	1,670
最低地上高(mm)	160	160	210	210	210
荷台内法					
長(mm)	2,500	3,350	6,200	6,200	6,200
幅(mm)	1,615	1,790	2,120	2,120	2,120
高(mm)	380	380	400	400	400
床面上高(mm)	870	875	1,040	1,040	1,040

●重量

車両重量(kg)	2,640	2,790	3,270	3,255	3,255
最大積載量(kg)	1,900	1,800	3,900	4,450	4,450
乗車定員(人)	6	6	3	3	3
車両総重量(kg)	4,870	4,920	7,335	7,870	7,870

●性能

最小回転半径(m)	5.6	6.7	8.3	8.3	8.3
燃料消費率(km/ℓ)※1	13.13	13.13	10.56 [10.50]	9.25 [9.07]	9.25 [9.07]
番号	③	③	⑪ [⑫]	⑬ [⑭]	⑬ [⑭]
主要燃費改善対策	高圧燃料噴射、電子制御式燃料噴射(コモンレール装置)、過給器、インタークーラー、アイドリングストップ装置				

●エンジン・シャシ

エンジン型式	4P10(T2)	4P10(T6)
オルタネーター(V-A)	24V-80A	
バッテリー(型式×個数)	115D31L×1+65D23L×1	
トランスミッション型式	M038S6 [M038S5]	
ファイナル減速比	4.111	5.714 [5.285]
ブレーキ形式	ディスク	
補助ブレーキ形式	エキゾーストブレーキ	
ABS+EBD	標準	
ブレーキオーバーライドシステム	標準	
タイヤサイズ	前 195/85R15 後 195/85R15	225/80R17.5
燃料タンク容量(ℓ)	70	100

●設定グレード

スタンダード	●	●	●	●	●
カスタム(オプション)	—	—	●	●	●
エコモデル	—	—	—	—	—

*車両重量、車両総重量、トランスミッション型式、燃料消費率欄の番号の[]は5速マニュアルです。*架装コード、EZゲート、全幅の[]はEZゲート無しの場合です。*本諸元の数値は道路運送車両法による届出数値です。(一部車種については計算値のものがあります) *特別仕様等の改造をする場合は、法令に基づく所定の手続きが必要となります。詳しくは最寄りの三菱ふそう販売店へお問い合わせください。*改造等により車両重量が増加した場合、積載量が減トンになることがあります。*アイドリングストップ装置は、一部機種には搭載されません。詳しくは最寄りの三菱ふそう販売店へお問い合わせください。*本仕様・諸元は改良のため予告なく変更することがあります。

平成19年6月2日以前(平成29年3月11日以前)に取得の普通免許は、自動的に5トン限定の準中型免許とみなされ、これまで通り、車両総重量5トン未満のトラックの運転が可能です。平成19年6月1日以前に普通免許を取得し、現在「8トン限定中型免許」を保有する方は、これまで通り、車両総重量8トン未満のトラックの運転が可能です。

※1 燃料消費率(km/ℓ) モード燃費値: モード燃費値は法令に基づく標準的な諸元値および条件を用いてエンジン燃費を測定し、シミュレーション法で算出した国土交通省審査値です。この燃費値は法令で定められた車両総重量範囲および最大積載量区分ごとの標準諸元値・車種による走行抵抗とシミュレーション計算仕様(P.66参照)およびエアコン OFFなどの条件のもとに算定しています。なお、実際の走行時にはその走り方や条件(気象、道路、車両、運転、架装ボデー、整備等の状況)が異なってきますので、それに応じて燃費は異なります。

エンジン性能曲線図

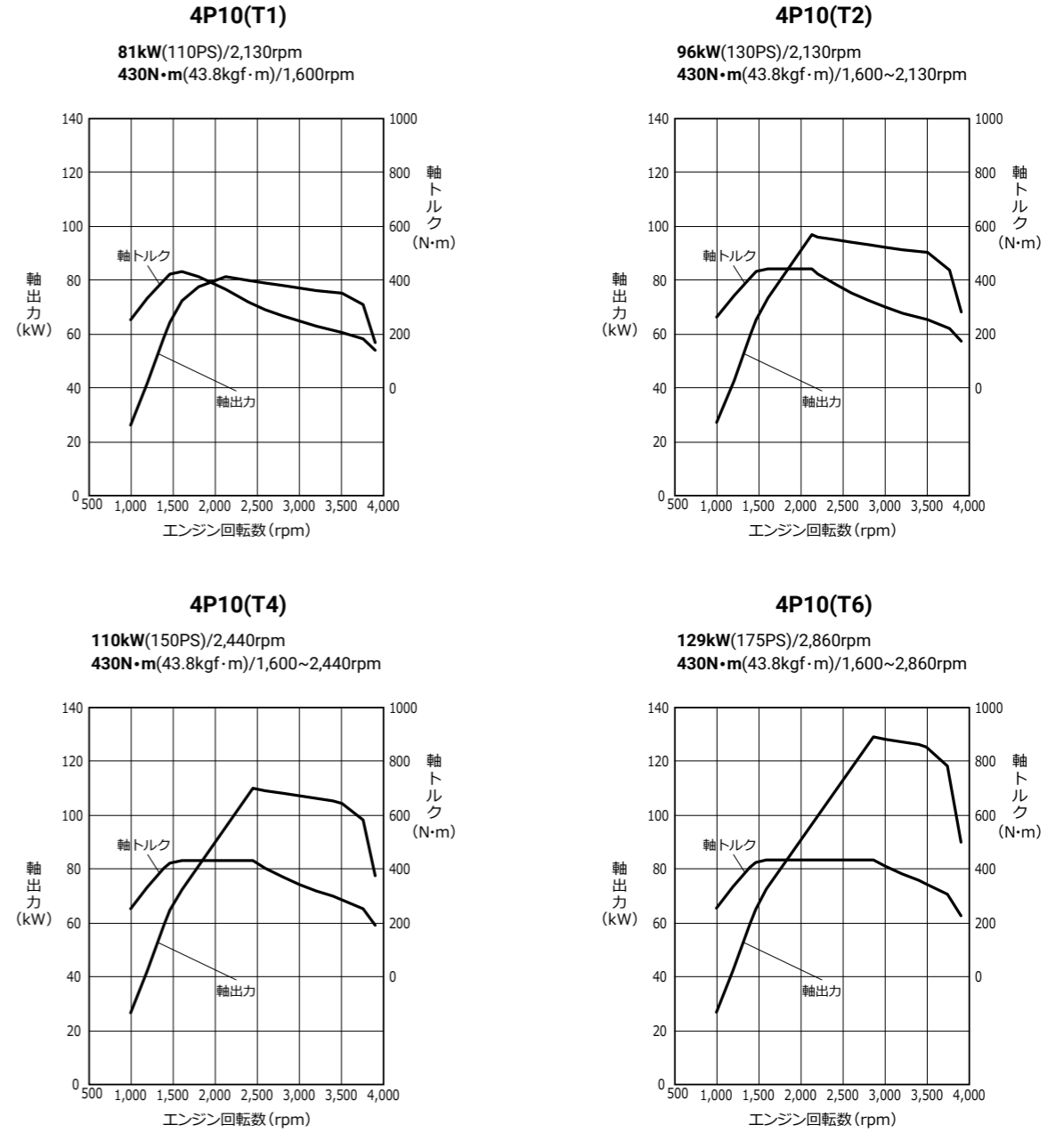

エンジン諸元表

型式	4P10(T1) 型 ディーゼル インタークーラー ターボ	4P10(T2) 型 ディーゼル インタークーラー ターボ	4P10(T4) 型 ディーゼル インタークーラー ターボ	4P10(T6) 型 ディーゼル インタークーラー ターボ
燃焼方式	直接噴射式	直接噴射式	直接噴射式	直接噴射式
シリンダー配列・数・内径×行程(mm)	直4・95.8×104.0	直4・95.8×104.0	直4・95.8×104.0	直4・95.8×104.0
総排気量(ℓ)	2.998	2.998	2.998	2.998
最高出力(kW(PS)/rpm(ネット))	81(110)/2,130	96(130)/2,130	110(150)/2,440	129(175)/2,860
最大トルク(N·m(kgf·m)/rpm(ネット))	430(43.8)/1,600	430(43.8)/1,600-2,130	430(43.8)/1,600-2,440	430(43.8)/1,600-2,860
燃料供給装置の形式	電子制御式燃料噴射(コモンレール装置)			

*「ネット」とは、エンジンを車両に搭載したのと同様状態にて測定した数値です。

トランスミッション諸元表

型式	M038S6 [M038S5]			
エンジン型式	4P10(T1)	4P10(T2)	4P10(T4)	4P10(T6)
形式	6速DUONIC [5速マニュアル]			
第1速	5.397 [5.494]			
第2速	3.788 [3.038]			
第3速	2.310 [1.592]			
第4速	1.474 [1.000]			
第5速	1.000 [0.723]			
第6速	0.701 [—]			
後退	5.397 [5.494]			

* []内は5速マニュアルの諸元値。
* 4P10(T1)は6速DUONICのみ。

4WDダブルキャブ

キャンターEX

モード燃費一覧

	車両 総重量 範囲	最大 積載量	エンジン		トランス ミッション	ISS	燃料消費率 (km/ℓ)		CO ₂ 排出量 (g/km)	シミュレーション計算仕様		
			型式	出力 (kW/PS)			JH25 番号	ファイナル 減速比		タイヤ(後輪)		
										サイズ	動荷重 半径(m)	
2WD 4WD	3.5t超 7.5t以下	(A) 1.5t以下	4P10(T1)	81/110	6速DUONIC	付	14.60	①	177	3.909	195/75R15	0.328
			4P10 (T2)	96/130	5速マニュアル	付	14.49	②	178	3.909	195/75R15	0.328
		(B) 1.5t超 2.0t以下	4P10(T2)	96/130	6速DUONIC	付	13.13	③	197	4.111	205/85R16	0.366
				5速マニュアル	付	12.96	④	200	4.111	205/85R16	0.366	
			4P10(T4)	110/150	6速DUONIC	付	12.97	⑤	199	4.444	195/85R16	0.358
					5速マニュアル	付	12.90	⑥	200	4.111	205/70R17.5	
	(C) 2.0t超 3.0t以下	4P10(T4)	110/150	6速DUONIC	付	11.48	⑦	225	4.444	205/85R16	0.366	
				5速マニュアル	付	11.40	⑧	227	4.111	215/70R17.5	0.363	
	(D) 3.0t超	4P10(T4)	110/150	6速DUONIC	付	10.50	⑨	246	4.875	205/80R17.5	0.376	
				5速マニュアル	付	10.52	⑩	246	4.875	225/80R17.5	0.390	
		4P10(T6)	129/175	6速DUONIC	付	10.56	⑪	245	4.875	225/80R17.5	0.390	
				5速マニュアル	付	10.50	⑫	246	4.875	225/80R17.5	0.390	
	7.5t超 8t以下	(E) -	4P10(T6)	129/175	6速DUONIC	付	9.25	⑬	280	5.285	225/80R17.5	0.390
					5速マニュアル	付	9.07	⑭	285	4.875	215/70R17.5	0.363

* ISS=アイドリングスタート&ストップシステム
 * JH25 モード燃費値は法令に基づく標準的な諸元値および条件を用いてエンジン燃費を実測し、シミュレーション法で算出した国土交通省審査値です。
 * この燃費値は法令で定められた車両総重量範囲および最大積載量区分ごとの標準諸元値・車型による走行抵抗と上表シミュレーション計算仕様およびエアコン OFF などの条件のもとに算定しています。
 * 「CO₂排出量」は「JH25 モード燃費値」からの概算値です。
 * 実際の走行時にはその走り方や条件(気象、道路、車両、運転、架装ボデー、整備等の状況)が異なってきますので、それに依りて燃費は異なります。

●燃費値シミュレーション仕様

記号	GVW(車両総重量)範囲	最大積載量	標準諸元値					
			空車時車両重量(kg)	最大積載量(kg)	乗車定員(人)	全高(mm)	全幅(mm)	ボデー架装
A	3.5t超 7.5t以下	1.5t以下	2,097	1,482	3	1,991	1,717	平ボデー
B	3.5t超 7.5t以下	1.5t超 2.0t以下	2,496	2,000	3	2,077	1,819	平ボデー
C	3.5t超 7.5t以下	2.0t超 3.0t以下	2,750	2,999	3	2,153	1,989	平ボデー
D	3.5t超 7.5t以下	3.0t超	2,913	3,637	3	2,264	2,181	平ボデー
E	7.5t超 8t以下	-	3,473	4,239	2	2,471	2,303	平ボデー

環境仕様

エンジン	型式	4P10(T1)	4P10(T2)	4P10(T4)	4P10(T6)
	総排気量(ℓ)		2,998		
使用燃料		軽油			
最高出力(ネット)[kW(PS)/rpm]		81(110)/2,130	96(130)/2,130	110(150)/2,440	129(175)/2,860
最大トルク(ネット)[N・m(kgf・m)/rpm]		430(43.8)/1,600	430(43.8)/1,600~2,130	430(43.8)/1,600~2,440	430(43.8)/1,600~2,860
駆動装置	駆動方式	2-4D (前2-後4駆動)	2-4D (前2-後4駆動)	2-4D (前2-後4駆動)	2-4D (前2-後4駆動)
	変速機	2D-4D (前2駆動-後4駆動)	2D-4D (前2駆動-後4駆動)	2D-4D (前2駆動-後4駆動)	2D-4D (前2駆動-後4駆動)
排出ガス	適合規制	平成28年規制に適合 (WHTC 及びWHSC モード)			
	規制値 (単位:g/kWh)	CO	2.22		
		NMHC	0.17		
		NOx	0.4		
PM		0.010			
参考	九都県市指定「平成21年基準超低公害車」				
適合騒音規制レベル	平成28年騒音規制 N2A3A に適合 規制値: フェーズ3 74dB				
エアコン冷媒の種類 (GWP*) / 使用量	代替フロンHFC134a (1430 ^{*2}) 500g/800g (デュアルエアコン) 自工会2006年目標達成(1996年平均使用量の1/4)				
環境 負荷物質 使用状況	鉛 ^{*3}	ホイールバランス、電子基板・電気部品のはんだ、軸受/ベアリング、などに使用 鉛廃止済み部品: 電着塗料、ラジエータ、ヒーターコア			
	水銀 ^{*4}	自工会目標達成(2005年1月以降使用禁止)			
	六価クロム	自工会目標達成(2008年1月以降使用禁止)			
	カドミウム	自工会目標達成(2007年1月以降使用禁止)			
リサイクル	リサイクルしやすい材料を使用した部品	インパネ、コンソール、内装トリム類、フェンダー 等			
	リサイクル材の使用	シャシサイドカバー、キャブサイドカバー、エアクリーナケース 等			
	樹脂部品への材料表示	有り(100g以上の部品)			

* 1 GWP: Global Warming Potential (地球温暖化係数)
 * 2 フロン法において、カーエアコン冷媒は 2029 年度以降、環境影響度を製造者等ごとに出荷台数で加重平均した値が目標値 150 を上回らないことが求められています。
 * 3 自工会目標適用除外部品: 鉛バッテリー (リサイクル回収ルートが確立されているため除外)
 * 4 自工会目標適用除外部品: ナビゲーション等の液晶ディスプレイ、コンビネーションメーター、ディスチャージヘッドランプ、室内蛍光灯 (交通安全上必須な部品の極微量使用を除外)

貴社名の記入、塗装の指定にご利用ください。

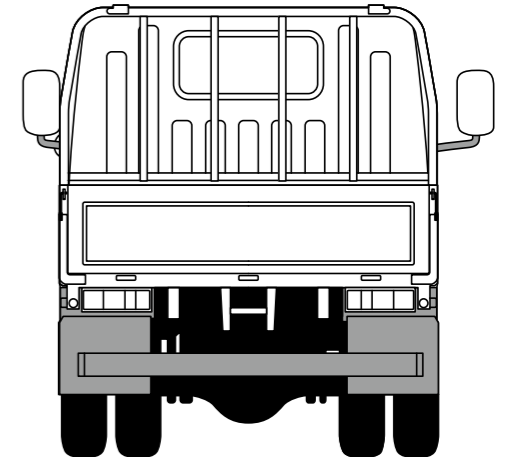
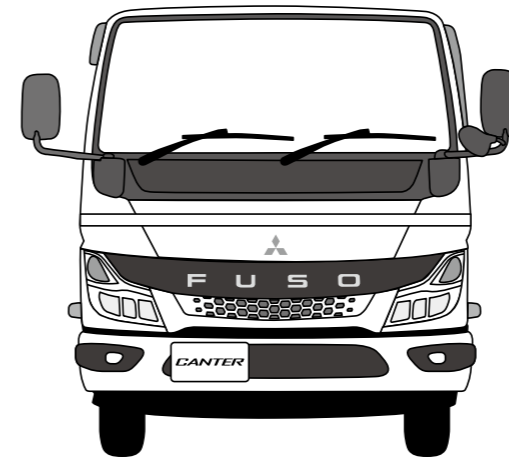
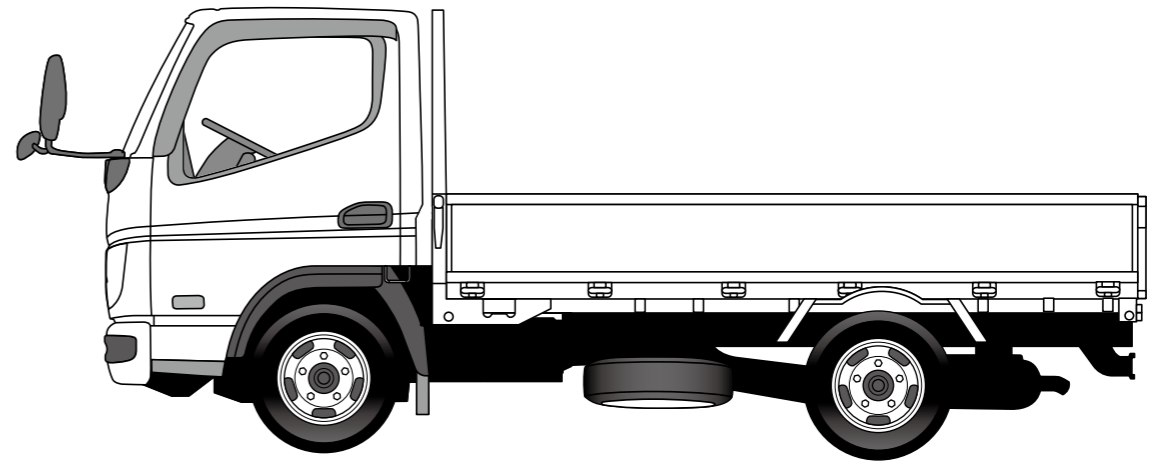



シートベルトをして、地球にやさしいエコドライブを。

- 本印刷物の写真は、印刷インクの性質上、実際の色と異なって見えることがあります。
- 本印刷物の写真は撮影車につき、一部標準仕様と異なることがあります。
- 本印刷物の主要諸元表および図などは、標準的な架装例を示すもので、改造申請により法規適合範囲内で自由に選択することができます。詳しくは三菱ふそう販売店にご相談ください。
- 荷台形状、特別仕様などで車両重量が増加した場合、積載量が減少することがありますのでご注意ください。
- 本印刷物に記載の諸元・仕様・装備・グラフなどは、予告なく変更することがあります。
- 本印刷物に記載の会社名、製品名は、各社の商標、登録商標です。

車両の取扱いは、所定の取扱い説明書などをよくご覧の上、定められた点検・整備などを確実に実施し、常に良好な状態で正しくご使用ください。

トラック・バスのお問い合わせは、三菱ふそう販売店へ

この印刷物に関するお問い合わせはお近くの三菱ふそう販売店、または下記のお客様相談センターへどうぞ。

三菱ふそう お客様相談センター

全国共通
フリーダイヤル  0120-324-230

受付時間:月～金曜(所定の休日を除く)9:00～12:00、13:00～17:00

www.mitsubishi-fuso.com



公式SNS「@FusoOfficial」で検索してください。



三菱ふそうトラック・バス株式会社